

Architectural Research & Design

ARD, Biro za arhitektonsko projektovanje, istraživanje i edukaciju, Beograd

Dr. Mihailo Čanak: Zgrada Izdavačke kuće "Kreativni centar", Beograd



U ovom broju:

M.Čanak: Upravna zgrada izdavačke kuće "Kreativni centar", Beograd, Str. 2-13/ In memoriam: arhitekta Aleksandar-Aca Djokić, Str. 14/ "Pogled kroz", Retrospektivna izložba Aleksandra-Ace Djokića, Muzej primenjene umetnosti, april 2002, Str. 15-20/ Životna linija Pariz-Beograd arhitekta Rastka Radulovića, Str. 21-26/ Crteži-kolaži Arh. Leonida Lenarčića, Str. 27-31/ B.Bojović: Tišov gaj-budući univerzitetski kampus Beograda, Str. 32-36/ M.Čanak: Standardi minimalnog kvaliteta u stambenoj izgradnji, Str. 37-46/ Ko su "Maratonci" iz generacije 1951-52?, Str. 47/ Izišlo je II izdanje Leksikona srpskih arhitekata, Str. 48.

UPRAVNA ZGRADA IZDAVAČKE KUĆE “KREATIVNI CENTAR”, BEOGRAD

Autor:

Dr. Mihailo Čanak, dipl.ing.arh.

Investitor:

Izdavačka kuća “Kreativni centar”, Beograd, Gradištanska 5a, Direktor: Ljiljana Marinković

Idejni projekat:

Biro za projektovanje, istraživanje i edukaciju “ARD”, Beograd, Zmaj Ognjenog Vuka 4, Direktor: Miloš Čanak, dipl.ing.arh.

Glavni projekat:

Preduzeće za projektovanje, konsalting, inženjering, gradjevinarstvo i promet “ZAP”, Beograd, Stjepana Ljubiše 17, Direktor: Bojan Zabukovec, dipl.ing.arh.

Izvodjač:

Preduzeće za izvođenje završnih radova u gradjevinarstvu “ALSTE”, Beograd, Dimitrija Tucovića 103, Direktor: Stevan Vučić
Realizacija 2000/2002

Koreni

Pre četiri godine, pripremajući broj 9 našeg školskog časopisa “ARD review”, negde u nekom starom “Nedeljnom telegrafu” naletim na jednu divnu ilustraciju, koja mi se tako dopala da sam je bez razmišljanja nalepio na prednju stranu, pa tek onda počeo da se pitam ko je autor. Nakon dužeg vremena, kada je iz štampe izašla kulturna knjiga “Škola”, video sam da ju je ilustrovao isti autor, pa sam sa izdavačem stupio u kontakt. Ispostavilo se da je autor ilustracija legendarni Bob Zivković, a izdavač za mene do tada nepoznat “Kreativni centar”. U “ARD review” napisah jedan prikaz ove knjige sa puno komplimenata, oni ga bogme i preštampaše u njihovom časopisu (ja njima “serdare”, oni meni “vojevodo”) i tako se upoznasmo, pa i prijateljstvo veoma. Dobri, mladi, talen-

tovani i efikasni ljudi – kud ćeš više! To je porodična firma iza koje polusakriven stoji otac, Prof. Simeon Marinković, koji je ispred sebe isturio dve ćerke Ljiljanu i Slavicu, uz zetove Dejana i još jednog koga nisam imao zadovoljstvo da upoznam. I tako, jednog dana, banu oni meni u kuću i predlože da im isprojektujem novu upravnu zgradu i ja, dabome, prihvatim, ko ne bil Tako je sve počelo.

Lokacija

“Kreativni centar” je do sada bio zgaran u jednom jednosobnom stančiću preko puta Novog groblja, pa su čeznuli za svojom zgradom, a ne da se opet ko zna gde, guraju sa drugima. Na Zvezdari, u blizini Gradske bolnice, pronašli su u Gradištanskoj ulici jednu slobodnu lokaciju, ali kakvu lokaciju! U tom kraju postoji praksa da se normalne parcele, prosečne širine 15 m. cepaju podužno na dve manje i tako se dobijaju stešnjeni prostori relativne velike dubine i širine od cca 7.0 m. Ova širina isključuje slobodnostojeće objekte uslovljavajući da se po dva susedna objekta lepe jedan na drugi, čime se dobijaju specifični vidovi dvojnih zgrada. Takve gradjevinske jedinice su “vagonskog” tipa, uske (oko 5.5 m) i veoma duboke (25–30 m).

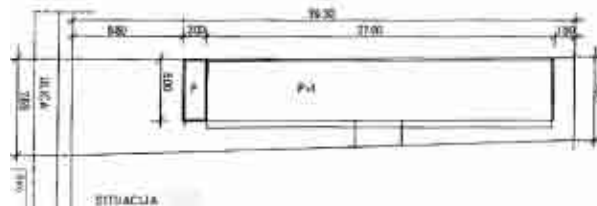

Sl. 1 – Situacija

Uslovi

“Kreativci” rade kao omadljani i izbacuju knjigu za knjigom, ali ipak nisu “bogatuni nabijenih lisnica” (vidi: “Alan Ford”, hrvatsko izdanje). Nije im žao da ulože i potroše za pravu stvar, ali nije im na kraj pameti ni da se razbacuju. Na sreću, šmekeri su i dobro znaju da se dobar ručak u restoranu sa pet zvezdica ne može dobiti po ceni škembića iz drumske mehane.

S druge strane, ja sam tokom celog svog radnog veka bio usmeren ka funkcionali-

stičkom minimalizmu i to u početku pod pritiskom, tada dominantne industrijske moderne, a kasnije mi je to prešlo u naviku. Proizvodio sam za male pare ogromne količine stanova, dok su mi se investitori penjali na glavu i sa zgrada skidali sve što im je padalo na pamet, uz krilaticu: "Svaka tvoja caka lišava nekoliko porodica krova nad glavom!". To me je uvek podsećalo na moju pokojnu babu koja me je kao sasvim malog terala da nakon jela "oližem" tanjir sredinom hleba uz neubedljivo obrazloženje: "To bi neko ručao!". I kud baš meni da se zalome takvi investitori po kalupu moje babe!

E, pa sa "kreativcima" po prvi put u mom životu, nije bilo takvih problema. To su bili pravi investitori, ali u početku ja to nisam znao. Trebalo ih je upoznati.

Kako upoznati investitora?

Investitor se obično upoznaje preko usmerenih razgovora, intervjuja, informacija od drugih lica ili kroz kontinualnu saradnju. Međutim, postoji još jedan, ma da najsloženiji način, a to je preko izrade varijantnih rešenja koja prate dijametralno različite stilističke tendencije. U psihijatriji, naklonosti pacijenata se ispituju preko morbidnih crteža, a u arhitekturi preko dobro kalibriranih varijanti.

Na sreću, u konkretnom slučaju ovaj posao nije bio previše glomazan, jer se arhitektura praktično svodi samo na prednju fasadu. Bočna je teško vidljiva a preostale dve i ne postoje. Evo dakle, šta smo našim investitorima ponudili:

Na Sl.2A dato je jedno neovernakularno rešenje u fasadnoj opeci, sa zastakljenim slemenom, ozbiljno i kontekstualno. Rešenje sa Sl.2B gravitira ka neomoderni sa blagim dekonstruktivističkim akcentom. Na Sl.2C prikazana je mešavina postmoderne i populističke arhitekture, koja asocira na delatnost kuće. Sl.2D predstavlja dinamičniju varijantu rešenja B, dok se na Sl.2E u igru uvodi otvor specifičnog oblika koji daje ekspresionističku notu celoj zgradi. Zanim-

ljivo je da se investitor, baš kao i mi, bez razmišljanja opredelio za poslednje rešenje.

Sl. 2 – Ponudjene varijante

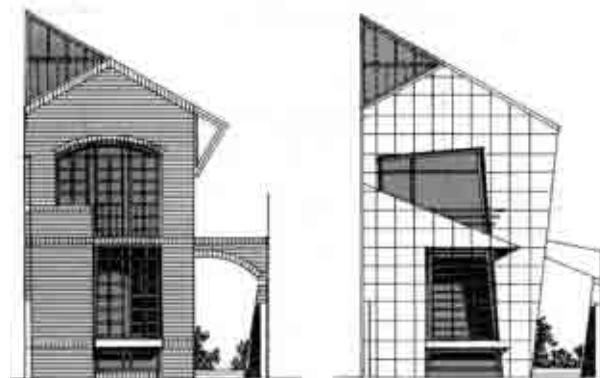

2A – Neovernakularna

2B – Neomoderna

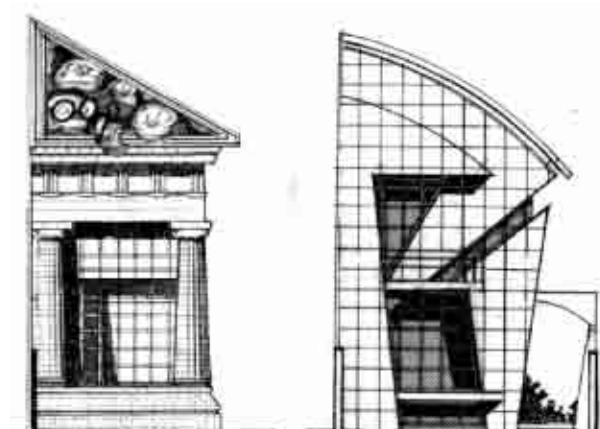

2C – Postmoderna-Pop

2D – Ekspresionistička

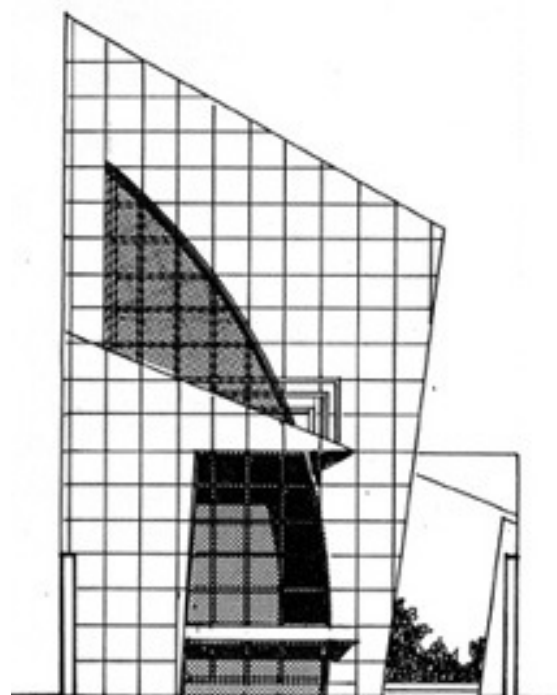

Sl. 2E – Ekspresionistička neomoderna

U daljoj razradi, ulazni trem sa desne strane je zastakljen, a krovna lučna rešetka učinjena vidljivom što je, ma da još uvek veoma daleko od High Tech-a, objektu dodalo i jedno blago konstruktivističko obeležje, koje je naročito prisutno u enterijeru. Ovo definitivno rešenje nam se čini i najzrelijim.

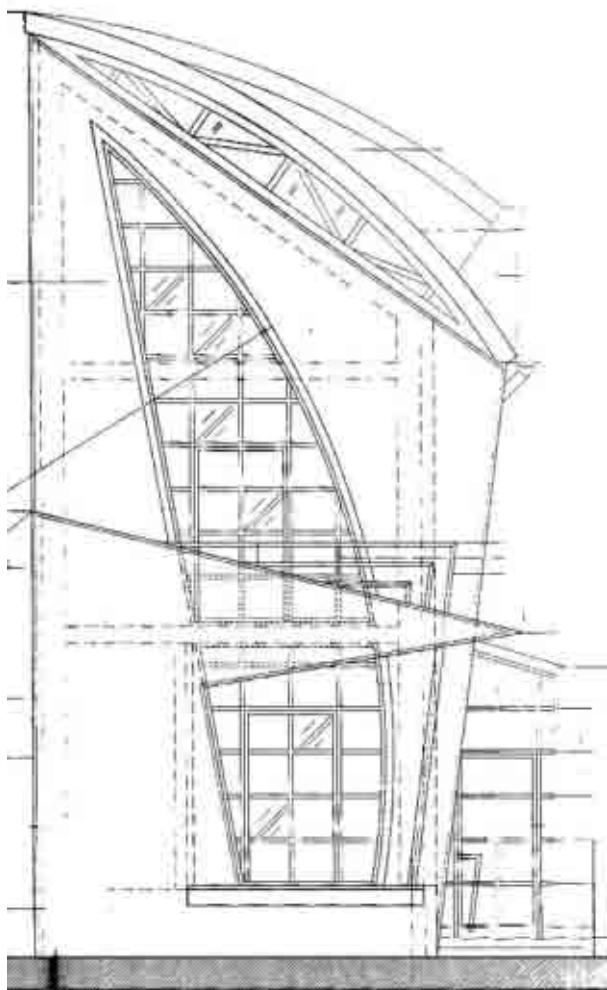

Sl. 3 – Definitivno rešenje glavne fasade

S obzirom na izduženi oblik gabarita, ulaz u zgradu mora da se locira negde po sredini podužne fasade na uzanom prolazu između zgrade i suseda. U početku je projektovan trem, koji je kasnije zastakljen i pretvoren u vetrobran. Ovaj vetrobran je zatim podeljen po dubini na dva dela, prvi ulazni i drugi koji vodi u zadnje dvorište i podrum. Ova naknadna intervencija je dala zanimljive oblikovne rezultate, vizuelnim preklapanjem rastera tri zastakljene pregrade po dubini (Sl. 4).



Sl. 4 – Detalj vetrobrana i ulaza u zgradu

Vagonska dispozicija osnove, koja proističe iz uzane i duboke parcele, uslovljava i krajnje pojednostavljene unutrašnje organizacije prostora. Pregrade su postavljene samo tamo gde je neophodno (direktorkina kancelarija, sanitarne prostorije), dok je radni prostor integrisan, kao što se iz osnova vidi (Sl.5).

Ovaj minimalizam se preneo i na eksterijer. Usvojili smo jednostavnu belu fasadu, kontrastiranu sa venecijansko crvenom bojom svih metalnih delova, kako spolja tako i unutra, što je doprinelo jedinstvenosti oblikovnog postupka. Zalučene metalne krovne rešetke u potkrovlju vidljive su i spolja i iznutra, dajući zgradi veoma blag prizvuk krajnje minimalizovanog High Tech-a (Sl.6). Ako bismo pokušali da ovu kuću negde svrstamo, moglo bi se reći da ona gravitira nekoj kombinaciji neomoderne i minimalističkog neoekspresionizma. Zbog čega minimalističkog? Pa, zato što nam je na raspolaganju stajala samo jedna fasada i

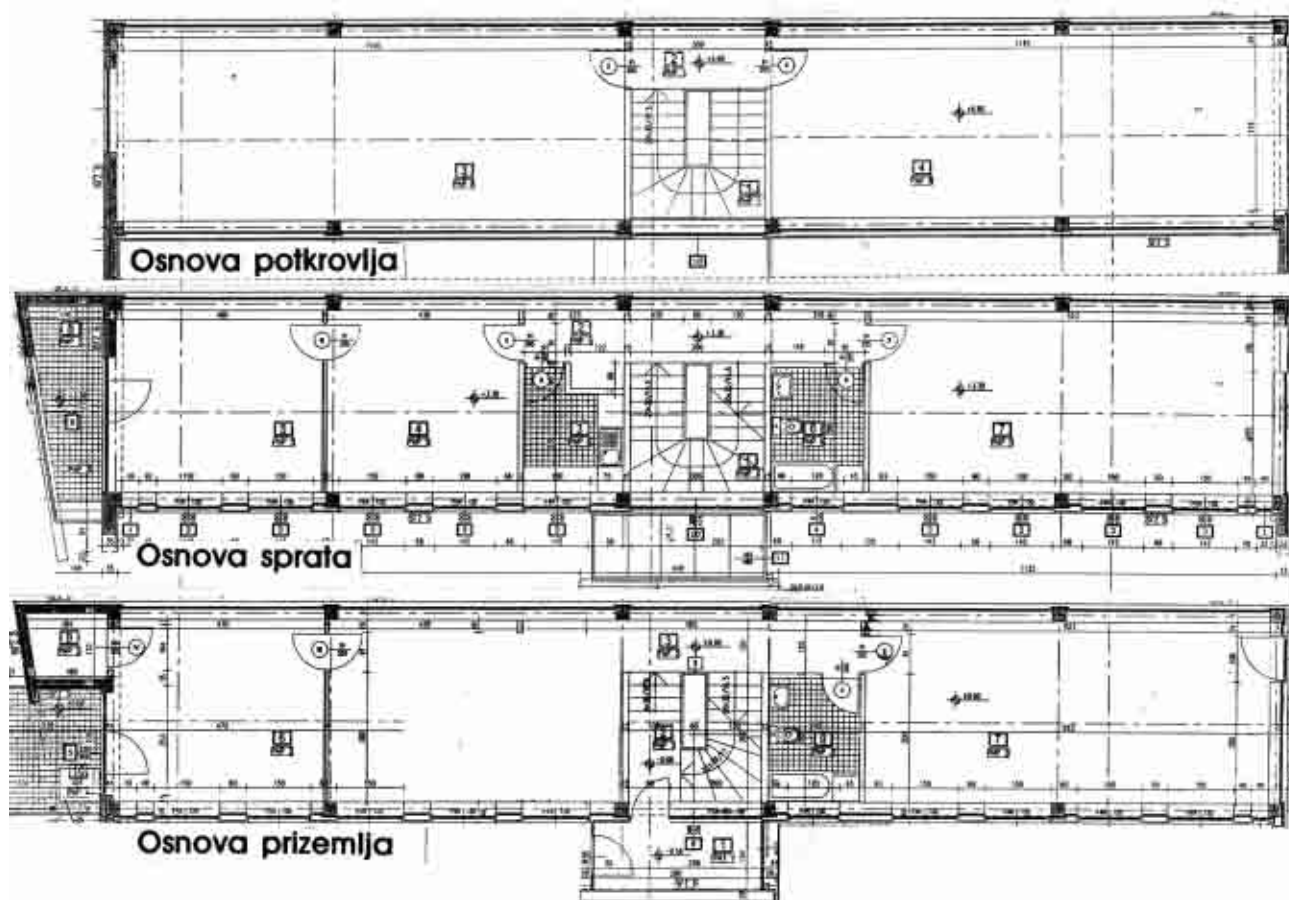

Sl. 5 – Osnove



Sl.6 –Detalj krovne konstrukcije iznad vetrobrana

što se prepoznatljivost postiže sa samo nekoliko, jednostavnih intervencija kao što su:

- specifičan zakrivljeni otvor koji prolazi kroz sve etaže i vertikalno ih povezuje,
- balkonski element specifičnog zakošenog oblika,
- zastakljena, spolja vidljiva rešetkasta krovna konstrukcija,
- zakošena desna bočna strana prednjeg fasadnog zida,
- odgovarajući tretman ulazne kapije i ulične ograde (Sl.7).

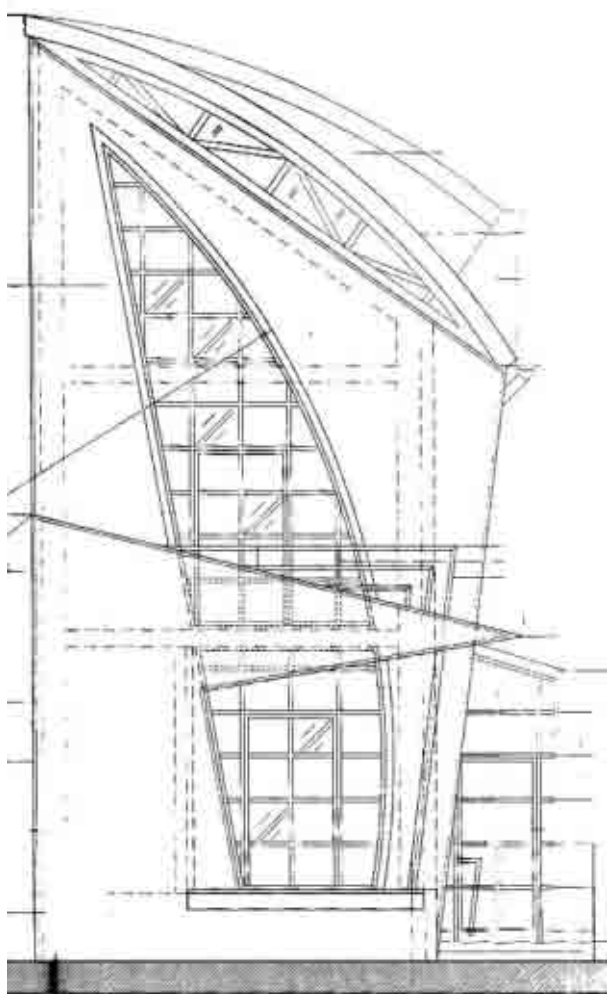

Sl. 7 – Detalj ulazne kapije i ulične ograde

Sve u svemu, može se reći da je dobijen jedan lak i jednostavan arhitektonski skerco, nepretenciozna i vesela kuća, kao što su i njeni korisnici, koji tvrde da se u njoj lepo osećaju, što nije čudno jer su u njenom stvaranju i samo intenzivno učestvovali.

Razvoj ove izdavačke kuće je izuzetno intenzivan i dinamičan, čak i u ovim, današnjim, za izdavače krajnje nepovoljnim uslovima. Sasvim je moguće da nakon nekoliko godina vlasnici sebi nadju neki novi veći radni prostor, a tada se ova zgrada može lako adaptirati u stambenu, o čemu je striktno vodjeno računa. Moguće je, takodje, da "kreativci" osvoje jednu od susednih lokacija i da se prošire na levu, desnu ili na obe, a mi ćemo idejna rešenja ovih proširenja, ako Bog da, prikazati u jednom od sledećih brojeva našeg časopisa.

* * *

Na kraju, jedna nadasve značajna napomena: Nema sreće i berićeta bez ravnopravne i efikasne saradnje ČETIRI aktera: Investitora, nosioca Idejnog projekta (Bureau d'études), nosioca Glavnog projekta (Bureau de construction) i izvodjača. Ja u svom životu nisam sreo avangardnijeg i svežijeg investitora, a bogme ni biro koji će idejni projekat iz druge kuće materijalizovati sa toliko razumevanja i savesnosti. Biro "ZAP" je u stvari takodje "Bureau d'études" i to prvoklasan, tako da se osećam izuzetno počašćenim njihovim pristankom da preuzmu rad na glavnom projektu, a njihov doprinos daleko prevazilazi nivo standardne tehničke razrade. Ne sme se zaboraviti ni uloga izvodjača, Preduzeća "ALSTE" iz Beograda, koje je sve radove izvelo kvalitetno i bez uobičajenih "ušteta", koje se kasnije skupo plaćaju.

Dakle, ako vam se ova skromna zgrada dopala, znajte da se zasluga za to deli na četiri ravna dela i u podjednako meri pripada investitoru "Kreativnom centru", izvodjaču, preduzeću "ALSTE", Birou "ZAP" na čelu sa G. Zabukovecom i Birou "ARD" u kome je još uvek aktivna moja malenkost. Ukoliko vam se, pak, kuća iz bilo kojih razloga ne dopada i to (ne daj Bože) javno iskažete, dozvolite da vas podsetim kako je prošao onaj nesretnik sa naslovne strane ovog broja, uz predlog da nekoliko sledećih meseci izbegavate mračne sokake. Hvala!

Mihailo Čanak



Prednji (i jedini) izgleđ iz Gradištanske ulice.

NOVA KUĆA KREATIVNOG CENTRA Mišljenje Investitora

Izdavačka kuća Kreativni centar bavi se izdavanjem knjiga za decu i odrasle, sa idejom da podstakne njihovu kreativnost i pomogne vaspitanju i obrazovanju. Od 1993. godine naš tim od 12 zaposlenih i mnogo stalnih saradnika radio je u prostoru od 40 m², koji je bio sve samo ne dovoljan za normalan rad. Kako smo širili produkciju, sve više smo osećali potrebu za novim prostorom i na kraju smo odlučili da započnemo da gradimo jedan po našoj meri.

Dugo smo razmišljali kako bismo želeli da taj prostor izgleda i tragali smo za pravom osobom koja bi naše želje pretvorila u stvarnost. Arhitektu Dr. Mihaila Čanka upoznali smo slučajno, tako što je on došao do nas želeći da kontaktira sa ilustratorom Bobom Živkovićem. Iz kratke priče o njegovom arhitektonskom i pedagoškom radu bilo nam je jasno da je pred nama neko ko, pored bogatog iskustva, ima i dovoljno mladalačke energije i otvorenosti za neobično i duhovito, a pri tom dobro razume ono što mi radimo. Zato smo mu se obratili sa molbom da nam pomogne u tražanju za slikom našeg prostora.

Zadatak koji smo mu postavili nije bio nimalo jednostavan. Zemljište na kome je trebalo izgraditi kuću bilo je izuzetno nezgodno – plac širine 6,5 i dužine 40 m, sa jedne strane zgrada koja se ledjima naslanja na našu a prekoputa druga, na samo par metara razdaljine... Mi smo pri tom želeli da zgrada bude lepa, funkcionalna, neobična, i da na neki način odslikava neformalnu atmosferu koju smo u Kreativnom centru negovali.

Malo smo strepeli da li će posao ovakvog tipa, uz to sa prilično ograničenim budžetom, biti na neki način ispod časti za osobu takve reputacije kao dr. Čanak, ali on nas je, na svoj šarmantan

način, uverio da su za profesionalca ograničenja uvek izazov. I tako je i bilo. Rad od skice do realizacije bio je uzbudljiv, a Dr. Čanak je uvek imao smelije zamisli od onoga što smo mi očekivali i polako nas je pridobio za to da od svih njegovih rešenja odaberemo baš ona najneobičnija. U svemu tome pokazao je izuzetno razumevanje i za naše neizrečene misli i pogodio je sve ono što smo mi naslućivali a nismo umeli da artikulišemo.

Bio je to pravi izbor. Zgrada u kojoj već nekoliko meseci radimo spolja skreće pažnju svojom neobičnošću, a ipak je dobro uklopljena u skromnu okolinu u kojoj se nalazi. A iznutra, to je topao, prislan, svetao prostor koji ne opterećuje, već svakim svojim detaljem stvara dobru i veselu atmosferu. Svih naših dvadesetak zaposlenih kažu da se jako prijatno osećaju u njemu. Zrači pozitivno, kako je rekao jedan naš saradnik, a mi smo sigurni da će zgrada u kojoj radimo biti ne samo pravi okvir već i izuzetan podsticaj za sve ono što planiramo da u budućnosti napravimo.

Ljiljana Marinković, direktorka
Dejan Begović, urednik

Beograd, 19. 04. 2002.

Komentar autora:

Ovakvo mišljenje za autora, koji je već na zalasku svoje skromne profesionalne karijere, predstavlja nešto najlepše što je moglo da mu se dogodi. Nijedna nagrada, nijedno odličje ne mogu da se uporede sa zadovoljstvom ljudi kojima je ova kuća namenjena. Ona je radjena s merakom za njih, a ne za nagrade, zvanja i javna priznanja. Veoma bi nas radovalo ako bi se i za nju mogla primeniti poznata максима velikog Mies van der Rohe-a:

Malo je mnogo!

A što se tiče pozitivnog zračenja, kuća samo uzvraća stanovnicima njihovu pozitivnu energiju, onu istu koju su zračili i u bivšem jednosobnom stančiću. Gde su oni, tu je i pozitivna energija!



Sl.8 – Prostor za sastanke u potkrovlju sa vidljivom krovnom konstrukcijom



Sl. 9 – Kancelarija direktorke sa izlazom na zakošeni balkon na prvom spratu



Pogled na zgradu kroz kapiju



Pogled sa ulica na kapiju i zgradu



Detalj balkona i zakošenog prozorskog otvora

Neke davne 1948. u I. razredu gimnazije išli smo na ekskurziju u Dubrovnik, a moj drugar Joca jedini je imao foto-aparat. Na ulicama Dubrovnika je tada paradirao jedan čiča sa magarcem koji je bio namenjen iznajmlivanju zbog radi jahanja i fotografisanja. Svi smo, dabome, želeli da se slikamo uz magarca za džabdžaba, ali nas je čiča terao ljutim uzvicima: "Ne diraš magarac! Platiš pa jaši!". E, pa Joca je sačekao da se svi džiberi izgube, a onda je uz pomoć jednog kompanjona ispucao ceo film na slikanje samog sebe u društvu magarca i tako je nastala legendarna serija slika: "Joca pored magarca", "Joca na magarcu", "Joca ispred i iza magarca", "Magarac i Joca", "Dva magarca", itd., a i kompanjon koji je slikao jednom je za nagradu uslikan, pa se i njemu isplatilo. E, pa tako i ja na ovoj strani slikam ovu jednu fasadicu iz svih uglova. šta ću kukavac, kada drugih uglova i nemam. To mu dodje kao ona poslovice sa ludim Kuzmanom: "Štek'o Kuzman ognjilo, 'di god stig'o kresao"... (Mislim na vatru, razume se)

THE ADMINISTRATIVE BUILDING OF THE PUBLISHING HOUSE "CREATIVE CENTER", BELGRADE Construction 2000–2002

publishing house in Belgrade, "Creative Center" have been squ-eezed, until now, in a small one-room apartment, opposite the New Cemetery, and they longed for their own building. In the Zvezdara district, in a small street, they found a free site, but what site! The practice in that area of Belgrade is that the normal sites, some 15 m wide, are cut longitudinally into two smaller sites, so that one gets narrow spaces, relatively lively deep, and some 7 m wide. That width imposes the "gluing" of adjacent buildings one to another, so that one gets some specific forms of double buildings. Such buildings are of the "wagon" type, very narrow (some 5.5 m), and very long (25–30 m).

The "Creatives" work quite a lot, but their income is not very big. They do not hesitate to spend money on the "real thing", but they obviously do not want to dissipate money. Fortunately, they are people

The minimalism of the interior disposition was transmitted to the exterior. We adopted a simple white facade, contrasted by the Venetian red color of all metal parts, both outside and inside, which contributed to the uniqueness of the forming process. Arched metal roof grates in the attic are visible both from inside and from outside, and they give to the building an impression of extremely minimized High Tech. If we would try to categorize the building, we could say that it gravitates to some combination of neomodern and minimalist neoexpressionism.

All in all, it could be said that we got a light and simple architectural scherzo, an unpretentious and joyful building, very much alike to its users, who say that they feel quite well in it – no wonder, for they participated very much in its creation.

And, finally, an important remark: There is no success without equal and efficient cooperation of FOUR main actors: the investor, the creator of the preliminary design (Bureau d'etudes), the creator of the detailed design (Bureau de construction) and the contractor. I never met, during my entire life, a more vanguard and more fresh investor, and no designing bureau which materialized a design of another bureau with such understanding. The bureau "ZAP" was, in fact, a "Bureau d' etudes" as well, and a first class one so that I was very much honored by their acceptance to work on the detailed design, and their contribution exceeded very much the level of the standard technical elaboration. Regarding the contractor, the company "ALSTE" from Belgrade performed all works excellently and without the usual "savings", which are dearly paid in the future.

The Opinion of the Investor

The publishing house Creative Center publishes books for children and adults, with the idea to stimulate their creativity and to help upbringing and education. Since 1993, our team, consisting of 12 employees and a number of permanent collaborators worked in premises of 40 m², an area completely inadequate for normal work. As we expanded our

production, we increasingly felt the need for new premises, and finally decided to start building new, appropriate premises.

We were thinking during a long time about the form of the new premises, and looked for the right person which would transform our wishes into reality. We met quite incidentally an architect, Dr Minalo Canak: he came to us wishing to meet our illustrator, Bob Zivkovic. We concluded, at the basis of his short story about his architectural and pedagogic activities, that we met a person who, beside rich experience, has a lot of young energy, who is open to peculiar and spiritual, and, besides, understand very well what we are doing. Therefore we asked him to help us in our search for the shape of our premises.

The task we gave to him was by no means simple. The lot on which the house had to be built was extremely inconvenient – a lot 40 m long and 6.5 m wide, at one side a building whose back leaned against our building, and across the street another one, at a distance of a couple of meters only... We wanted a beautiful building, functional, peculiar, a building which would, in a way, reflect the informal atmosphere of our Center.

We were a little afraid, thinking that a job of such a type, with a rather restricted budget, would be, in a way, beneath the dignity of a person with such renown as Dr Canak, but he convinced us, in his charming way, that limitations are always a challenge for a good professional. And that was it. The work, from the first sketch to the construction, was quite exciting, and Dr Canak always had ideas which were bolder than we expected, and he gradually convinced us to select, out of all designs he submitted, the most peculiar ones. He always showed exceptional understanding for our unexpressed thoughts and guessed what we sensed but could not articulate.

That was the real choice. The building in which we are working already during months attracts attention by its peculiarity, while it is still well adapted to the modest environment in which it is situated. Inside, it is a warm, intimate, well lighted space, which does not burden people, in which every detail creates good and happy atmosphere. All twenty employees in our company say that they feel very well in it. It radiates positively, as one of our collaborators said, and we are quite convinced that the building in which we work will be not only the real framework, but also an exceptional encouragement for everything we plan to achieve in the future.

Belgrade, Director Ljiljana Marinkovic,
April 19th, 2002 Dejan Begovic, Editor

Summary

The administrative building of the Belgrade publishing house "Creative Center", was designed on a very inconvenient, narrow and deep site in the Zvezdara district in Belgrade. The unity of the internal and external space was achieved by simple means, with maximum adaptation to the needs of the user, who actively participated in the concepts of the building and of its interior. According to its characteristics, the building represents a somewhat peculiar (in our conditions) combination of neomodern and minimalist neoexpressionism

Михаило Чанак:

Управна зграда предузећа “КРЕАТИВНИ ЦЕНТАР”

Људи из “Креативног центра” су сасвим случајно налетели на неке бројеве нашег школског часописа “ARD review”, и то што су прочитали изгледа да им се толико допало, да су затражили да им пројектују нову управну зграду, оцењујући да смо на истој таласној дужини...

Локација у Градничанској улици 8, коју су добили, ширине *cca* 7, а дубине *cca* 40 м, није много обећавага. У таквим случајевима комшаџе се договоре, па своје куће лепе једну уз другу, добијајући специфичне двојне објекте. У конкретном случају доста је вероватно да се “креативци” неће дуго задржати на овом објекту, већ ће тражити проширење на једну страну, на другу, или и на обе стране. Све је могуће, и о свакој од ове три варијанте смо приликом пројектовања водили рачуна.

Када сам се родио, Усуд се, изгледа, замјављао неким скромним светом, тако

да сам целог живота био *pošten volens* оријентисан ка некој минималистичкој архитектури, али не због личног убеђења, већ силном приликом. Овде се експресионистичка неомодерна јавља у једном минималистичком виду, верујем примереном нашим приликама и условима. Њој није циљ да фасцинира и засени *High Tech* сјајем, већ да покуша да укаже на границе до којих се једноставним средствима и материјалима може стићи, с тим да то с једне стране не рупира инвеститора, а друге не доведе до анонимног и депресиивног решења. Ови добри и честити људи то заиста не заслужују.

На крају морам да истакнем изузетно значајну улогу сарадника Бироа ЗАП на челу са арх. Бојаном Забуковцем, који су приликом разраде главног пројекта за наше услове ретко коректно поштовали концепцију и идејног пројекта.

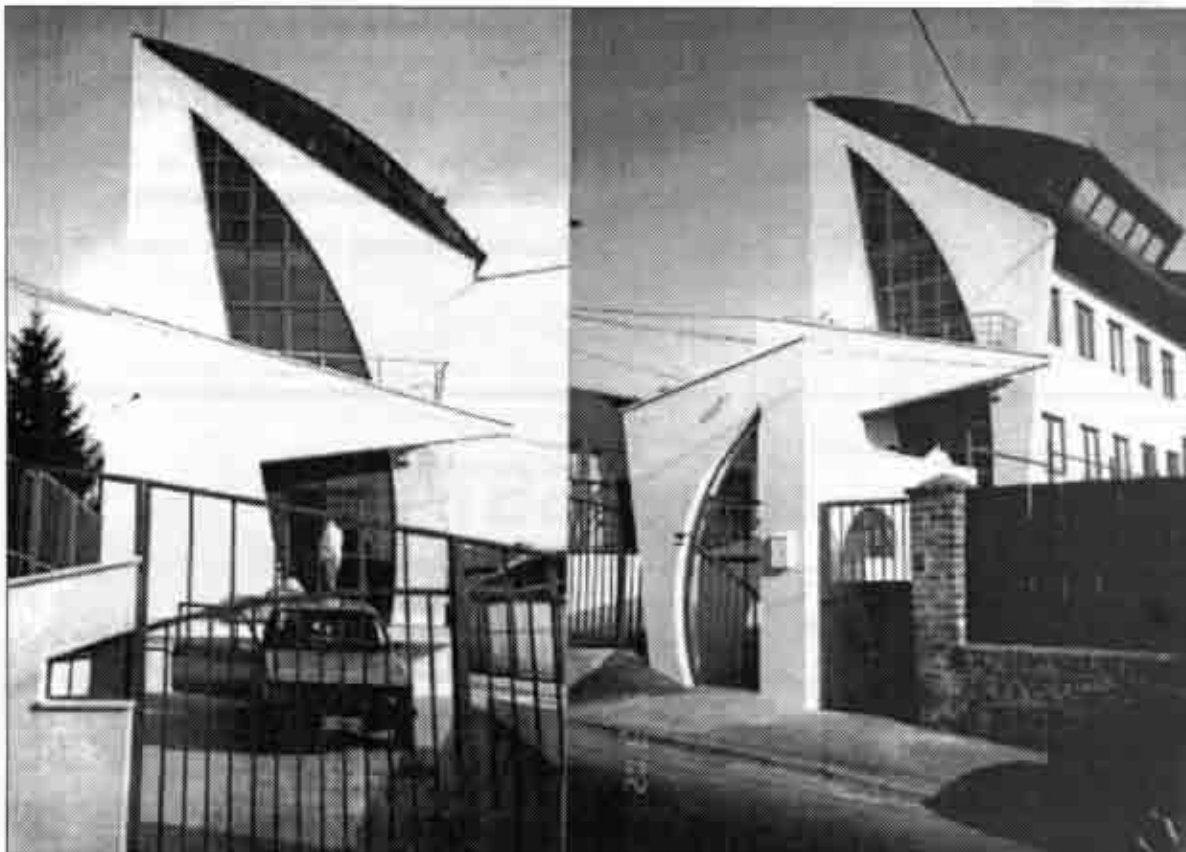
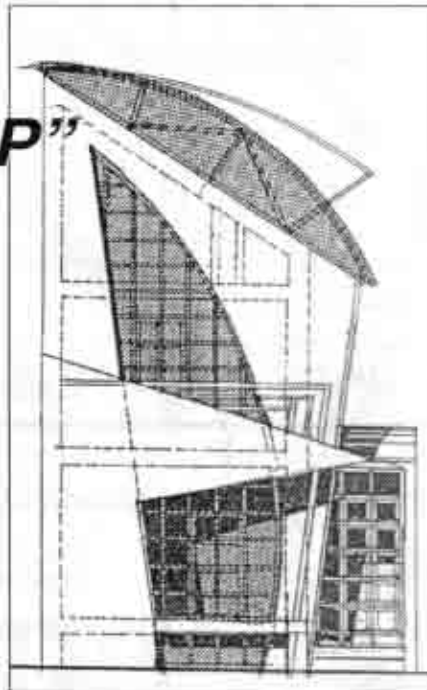

EKSPRESIVNI MINIMALIZAM

Zgrada „Kreativnog centra“ u Gradištanskoj 8 u Beogradu

Autor: dr Mihailo Čanak

Mihailo Čanak je, po sopstvenom priznanju, čitavog radnog veka bio „minimalista“, boreći se sa normativima, nemaštinom, svakovrsnim, pa i političkim ograničenjima, pretežno u oblasti stanogradnje. Njegovo ime postalo je sinonim za „pakovanje osnove“, vrštinu korišćenja svakog kvadratnog santimetra na najracionalniji način. Otkuda se sada Čanak pojavljuje kao autor jednog objekta koji pleni slobodnom formom daleko više nego poslušnim uklapanjem u graditeljske standarde?

Deo odgovora svakako je u namerama i mogućnostima investitora. Kada grupa mladih entuzijasta svoju firmu nazove „Kreativni centar“, prirodno je da svoje skromne materijalne mogućnosti usmeri ka kreativnom projektovanju. Potpuno slučajno, naišli su na neke brojeve časopisa „ARD review“, dopao im se sadržaj i onda su se raspitali o vlasniku i izdavaču, arhitekti Mihailu Čanku. Budež da su raspolagali izuzetno malom lokacijom (7h 40 metara) i izuzetno malim sredstvima, samo je potpuno kreativni postupak



▲ Eksterijer

▼ Enterijer



mogao da ih izvuče iz nevolje da im kuća liči na šupru.

Čanak je objekat razvio u visinu, a neproporcionalnost osnove i volumena sjajno rešio ekspresivnim oblicima, poreklom iz Nacrtna geometrije. Tako se radilo u ranoj Modernoj, u doba konstruktivizma holandske ili ruske provincije. Iste metod prisutan je u enterijeru kroz koji prolaze laki rešetkasti nosači u sjajnom saglasju sa modernim radnim stolovima i kompjuterskim mašinama.

Zgradu je kolektiv „Kreativnog centra“ shvatio kao svoje jezgro, svoju „lavru“ iz koje nameravaju veoma uskoro da se prošire. Za Mihaila Čanka ta buduća obogaćivanja osnovne forme su, kako sam kaže, „najveća životna želja“. U relativno kasnim životnim godinama, pred kraj graditeljske karijere Čanak je, ipak, kao arhitekta osenio draži slobodne forme, a srpska arhitektura dobila je objekat koga neće moći da zaobide ni jedan antologijski pregled. www.ardreview.com

In memoriam

ARHITEKTA

ALEKSANDAR-ACA DJOKIĆ

(1936–2002)



Postoje trenuci kada sve što kažemo može da deluje bledo i neumesno, ali koji se ipak ne smeju prećutati. Bolan, tragičan i neočekivan odlazak našeg dragog prijatelja i velikog srpskog arhitekta Aleksandra-Ace Djokića ispunio nas je užasom i nevericom. Jedan strahovito intenzivan, visoko kreativan i neverovatno dinamičan životni put naglo je i brutalno prekinut. Zaista je bilo teško tokom decenija održati se u stalnoj usponskoj liniji od skulpturalnog neobrutalizma do jednog zrelog kontekstualnog ekspresionizma duboko vezanog za "Genius loci" ovih prostora. Njegova tragedija je što se iza njega, kao iza svih snažnih kreativaca, uvek svežeg i neponovljivog, vukla gomila netalentovanih podražavalaca, koji su zamagljivali i razvodnjavali njegove poruke. Pa ipak, pravi znalci će uvek umeti da razdvoje žito od kukolja i da u moru bezvrednih populističkih realizacija lako prepoznaju Acinu slojevit i metaforičnu arhitekturu nabijenu nekom posebnom energijom. Od njega se može mnogo naučiti, ali on se

ne sme podražavati... Kao da je nešto slutio, Aca je pre kratkog vremena priredio svoju poslednju retrospektivnu izložbu u Muzeju primenjenih umetnosti u Beogradu. Ova izložba praćena veoma dobro koncipiranim katalogom kao i velikim brojem maketa, omogućila je spektakularan i celovit uvid u Djokićevo 40-godišnje stvaralaštvo. U nastavku ovog teksta prikazujemo izlaganje našeg uglednog arhitekta Mihaila Mitrovića sa otvaranja ove lepe i sadržajno bogate izložbe, a jedan od sledećih brojeva našeg časopisa posvetićemo u celini Djokićevom stvaralaštvu i pokušati da detaljnije osvetlimo sve faze njegovog profesionalnog razvoja.

Arhitekta Djokić je bio dobitnik niza nagrada i društvenih priznanja, član Arhitektonske akademije Srbije i vanserijski stvaralac, ali je tokom celog života bio i ostao ljubazan, prijatan i komunikativan prema svim sagovornicima, bez obzira na njihov status i položaj. Njegova veština komuniciranja je bila fabulozna, i ma da možda nisu svi u podjednako meri voleli njegovu arhitekturu, svi su ga voleli kao čoveka i prijatelja. Drugovao sam s njim više od 30 godina i bio mi je jedan od najpozdanijih i najvernijih prijatelja.

Aca Djokić je osnovao renomirani projektni biro "Romantična arhitektura" i mi se iskreno nadamo da će njegovi talentovani sinovi, Dr. Vladimir i Boban Djokić, takodje arhitekti, uspeti da ovaj biro održe i dalje razvijaju. Svesni smo da to neće biti lako, ali verujemo da će kontinuitet Djokićevog dela biti nastavljen i nadgradjen.



A. Djokić: Stamb. zgrada u naselju Golf 12, Beograd

“POGLED KROZ”

Retrospektivna izložba Arhitekta Aleksandra Djokića

Beograd, Muzej primenjene umetnosti, April 2002

U Muzeju primenjene umetnosti u Beogradu, otvorena je velika retrospektivna izložba uglednog beogradskog arhitekta Aleksandra Ace Djokića (1936), pod nazivom “Pogled kroz” na kojoj je prikazano 35 njegovih najznačajnijih projekata i realizacija. Hronološki kontinuitet izloženih materijala omogućuje da se oformi zaokružena slika o ovom izuzetno talentovanom i plodnom stvaraocu. Pošavši 60-tih godina od tada dominantnog neobrutalizma, arh. Djokić se brzo orijentiše ka ekspresio-nističkim rešenjima, koja tokom vremena dobijaju sve veći pečat bajkovitosti i metafore, i ulazi u vode neoromantične arhitekture. Medjutim, on se nikada ne pridržava dogmatski neke orijentacije, već



Arh. Mihajlo Mitrović (desno) otvara izložbu Arh. Aleksandra-Ace Djokića (levo)



Direktorka muzeja G-dja Zorić pozdravlja posetioce prilikom otvaranja izložbe. S leve strane Arh. Djokića je arh. Dragan Živković, autor veoma uspešne izložbene postavke, dok je s desne strane G-dje Zorić Arh. Mihajlo Mitrović.

shodno projektnom programu, okružju, mogućnostima, a prvenstveno svojoj trenutnoj imaginaciji i inspiraciji, varira između čiste ekspresije, metafore, tradicije, organske arhitekture, rane postmoderne, itd. Poseta ovoj izložbi predstavlja hodačašće živom vrelu nepresušne inspiracije i mi je toplo preporučujemo svim mladim ljudima, skrećući im ipak pažnju da takva poseta nije lišena opasnosti. Acu Djokića ne smete mehanički kopirati, kao što to rade desetine njegovih netalentovanih podražavalaca već morate ući u dublje slojeve njegovog stvaralaštva i pronaći one skrivene prazivore maštovitosti iz kojih on crpi svoje, uvek sveže ideje. To će vam omogućiti da nakon ove snažne kreativističke injekcije lakše podjete nekim svojim putem, kao što je uradio i njegov stariji sin Dr. Vladan Djokić, koji veoma uspešno napreduje bez oslanjanja na oca i porodičnu tradiciju. Obimni opus Aleksandra Djokića prikazan na ovoj lepoj izložbi, treba, dakle, da vas inspiriše na samosvojnost i nova traženja a nikako ne da od vas napravi puzave, bilo čije, plagijatore. Ako tako budete posmatrali stvari, budite uvereni da će vam poseta izložbi koristiti i pružiti mnogo podstreka i zadovoljstva.

Sagledljivosti izloženog materijala u velikoj meri doprinosi veliki broj odlično izradjenih maketa, a za izvanrednu postavku izložbe treba u prvom redu zahvaliti G. Draganu

Živkoviću, arhitekti, koji je autor i veoma impresivnog dvojezičnog kataloga, koji prerasta u kategoriju dimenzionalno male ali sadržajno bogate monografije.

A sada da vidimo šta o Arh. Djokiću kaže jedan od korifeja srpske arhitekture, G. Mihajlo Mitrović u svom uvodnom izlaganju na glamuroznom i veoma posećenom otvaranju izložbe, definitivno događaju sezone, održanom u četvrtak 18.4.2002.

Reč arhitekta Mihajla Mitrovića na otvaranju izložbe arhitekta Aleksandra Djokića

Čitavih četvrt veka, po knjigama, časopisima, novinama, po svim medijima koji se bave arhitekturom, ukotvila se jedna neobična kuća, privlačeći na sebe pažnju stručne a i široke laičke javnosti. Kuća je neobična po svojoj nameni, a još neobičnija po svom izgledu. Svojim neuobičajenim sklopom krupnih belih betonskih listova, ne otkriva svoju funkciju, ali svojim likovnim izrazom pleni pažnju i ostaje dugo zarezana u žutoj mrlji vidne projekcije. Može da podseti na sakralnu gradevinu, na memorijalni memento, teško na industrijski objekat, a nikako da je u pitanju trafostanica za prenos elektroenergije. A zapravo je reč o jednom takvom objektu, izgradjenom u naselju Kneževac–Kijevo u blizini Filmskog grada. Iste namene po Beogradu i okolini izgradjeno je na desetine različitih trafo stanica. Ne zna se



Arh. Aleksandar Djokić: Trafo stanica u naselju Kneževac–Kijevo u Beogradu (1977–79)

da je i jednu neko zapazio da postoji. Zna se samo za ovu belu, danas već kultnu, koju je projektovao naš večerašnji domaćin A. Djokić.

A njegovo AD BENE PLACITUM je da nas zbunjuje, intrigira, iznenadjuje, počašćuje lepršavim prostornim bitima, da nas dovodi u ERROR FACTI, u zabludu o činjeničnom stanju, jer kako drugačije objasniti da se na jednom šumovitom brežuljku pored tzv. Ibarske magistrale u visini Gornjeg Milanovca, može ozbiljno graditi kuća koja ne liči na kuću, ni na kakav graditeljski sklop vidjen na našem geografskom arealu, pošto je osnovni volumen, grosso modo, najbliži silueti broda. Kako onda objasniti iracionalnu sliku da se poveliki brod ukotvio u livadske trave po zelenoj pučini na kojoj nikad nije bilo vode.



Arh. Aleksandar Djokić: Kuća jugoslovensko-norveškog prijateljstva, Gornji Milanovac (1981–87)

Ponovo je u pitanju gradjevina koja zbunjuje i propituje i ne ostavlja nikog ravnodušnim, pa se tako vrlo rasprostranjeno zna da je to kuća Jugoslovensko–Norveškog prijateljstva gradjena od 1981–1987 godine sa idejom da asocira na tradicionalni vikinški brod i čuva uspomenu na viteštvo norvežana prema našim partizanima koje je u Drugom sretskom ratu fašistička soldateska konfinirala u surovi hladni ćorsokak tada novog evropskog poretku. Arh. Djokić je ovu svoju ideju, objektivno na samoj ivici doktrinarno prihvatljivog, izuzetno uspešno realizovao. A vreme je potvrdilo da je i pored naše tradicionalne nebrige u elementarnom održavanju javnih gradjevina i javnih prostora, ova gradjevina opstala i stekla primernu reputaciju kao zapaženo i vredno arhitektonsko delo.

Iako ideja BIVIJUMA sugerira prvorazrednu alogiju: srastanje broda i kuće u novoizvedenu subjekciju, arh. Djokić je sve asocijacije uveo u čvrst arhitektonski poređak i uspeo da ostvari atraktivno i koherentno graditeljsko delo koje valorizuje prostor oko sebe, koje ima savršeno čistu osnovu i dobru funkcionalnost, vrhunski domet u koncepciji drvenih konstrukcija i nadasve dopadljivi poetični eksterijer, arhitekturu gde je na prvi pogled jasna i čitljiva poruka arhitekta.

Gradeći vrlo mnogo, a najviše u Beogradu, u nekim pravilnim sinkopama od po 10 godina, Djokić izgrađuje po jedno kapitalno delo, kojim potvrđuje svoje jedinstveno mesto u srpskoj arhitekturi. I u vremenu najvećeg nevremena, krajem devedesetih godina, arh. Djokić gradi u Lješkoj ulici na Banovom brdu stambeno-poslovni kompleks koji u celosti izlazi iz uobičajenih šema standardne stambene izgradnje. Arh. Djokić je umeo kao niko pre njega da na zapuštenom prostoru nekadašnje periferije grada, na Čukarici, poslednjoj stanici "Ćire" pred ulazak voza u grad, oseti magiju genius loci ovog lokaliteta i izgradi prvu panoramsku kapiju grada. Spretno koristeći konfiguraciju terena i usmeravajući glavni arhitektonski akcenat na najvišoj koti, probušio je glavni trakt gradjevine i oformio džinovski panoramski okular, kao spiritus arhitektonskog postupka, kao izvanredan vidikovac, nepovljivo razgledno mesto koje neće moći zaobići ozbiljni protokoli, svakovrsni bedekeri niti znatiželjne sajtsing hadžije. Kroz ovaj Guliverski okular može se sagledati do sada nevidjena panorama grada,



Arh. Aleksandar Djokić: Stambeno poslovna zgrada u Ljuškoj ul. na Banovom brdu, Beograd (1998/2001)

njegove novobeogradske bele kule, koje izranjaju iz panonskog plavetnila, srmene trake njegovih voda ili zelene bale posavskih vrbaka.

* * *

Skrenuo sam vam pažnju na tri ključna dela arh. Djokića, na njihovu asocijativnost, alegoričnost, dominaciju prostorom i njihovu likovnu eksperimentiku.

Medjutim, ove odrednice ne mimoilaze ni njegova druga mnogobrojna dela. Na pitoresknom tivatskom pristanu, razapeće Djokić arhitektonska jedra u Bokokotorskom zalivu i do paroksizma razviti simboliku mornarske kuće u realizaciji kompleksa kluba JNA; stambenoj zgradi u Dositejevoj ul. u Beogradu podariće krila da sa njima odleti od poplave dosadne beogradske postmoderne.



Arh. Aleksandar Djokić: Klub JNA, Tivat (1985/89)

Na Banovom brdu, posebno u ulicama Požeškoj i Blagoja Parovića uvodi romb, ergonomsku antitezu funkcionalnom ponašanju korisnika arhitekture, a žestokom eksploatacijom kruga dostiže najviši prostorni i likovni rezultat u projektu naselja Kneževac-Kijevo koje radi u koautorstvu sa arh. Mihailom Čankom. Taj konkursni projekat biva nagradjen prvom nagradom i, srećom, suprotno ustaljenoj praksi, u celosti biva realizovan. Poduhvat je apoteoza krugu koji se iz urbanističke osnove najfinijih kružnica i ovoidnih kompozicija preneo na fasadna platna tvoreći u toj

sintezi antologijsku stambenu aglomeraciju koja postaje i ostaje krunski svedok zlatnog doba beogradskog graditeljstva.



Arhitekti Aleksandar Djokić i Mihailo Čanak: Stambeni objekti u naselju Kneževac-Kijevo, Beograd (1971-84)

Analizirajući nadalje Djokićev opus, doći ćemo do vrlo sličnih pozicija i konstatacija i tada se ljubopitljivom laiku i profesionalnom kritičaru nameće pitanje: nisu li Djokićeve konceptualni prilazi arhitekturi očito izvan uobičajenih stereotipa, nisu li oni na ivici sečiva kod koga je sa jedne strane antipostupak a sa druge strane rez posve novog inovativnog preseka, pogotovu kada se radi o silogizmima asocijativne arhitekture. Treba da se podsetimo kako su prošli neki poznati primeri koji su za arhitektonski iskaz koristili napadnu presliku simbola da bi pomerili granice dozvoljenog. Davnih posleratnih godina u svetskim razmerama je analiziran i ocenjivan projekat centralnog teatra crvene armije u Moskvi, autora Alabjanova i Simbirceva, poznat po upotrebi petokrake zvezde, izrazitog simbola Sovjetskog saveza. Alabjanov je osnovu teatra koji ima strogo utvrdjenu funkcionalnost ukalupio u gabarit petokrake zvezde i čitav peristil oko kakovu izgradio stubovima koji su u osnovi imali konturu petokrake zvezde. Zgrada je sa pravom proglašena paradigmom formalizma i bila u svoje vreme poštapalica za ovakvo ogrešenje u arhitekturi. U isto vreme, u našoj praksi je zabeležen slučaj projekta za muzej žrtava u Spomen parku u Kragujevcu. Projekat je predviđao da zrada muzeja svojim izgledom bukvalno oponaša djački kačket, gde nadstrešnicu glavnog ulaza tvori oblik širita od kačke-

ta. Kao izraziti primer vredjajućeg formalizma projekat je bio odbačen. I u novije vreme, s vremena na vreme, ponavljaju se priče o formalizmu, jer je on u slozi sa prostornim kičom i lako je prijemčiv za laičku i nedovoljno prosvetenu klijentelu. Navešćemo nedavno šire publikovan hotel "Gagudžu krokodil" izgradjen u nacionalnom parku "Kakadu" u Australiji. Gradjevina je oblikovana u formi džinovskog krokodila dugačkog četvrt kilometra sa najekskluzivnim sadržajima smeštenim u utrobi reptila. Na pitanje gde je u svemu ovome granica kiča i da li provokativne, kadkada zbunjujuće forme Djokićeve arhitekture na kojima on uveliko insistira ne zapadaju u zamku doktrinarno nedozvoljenog formalističkog, sklizlog, ima sigurno više odgovora.

Ponudiću vam svoj, koji se po malo razlikuje od nekih poznatih, koje je i sam Djokić primio kao adekvatne, svrstavajući Djokićevu arhitekturu u arhitekturu romantičnog. Simptomatična je činjenica da je on to prihvatio i svoj projektantski atelje zvanično nazvao i protokolisoao kao "Romantična arhitektura". Moj odgovor objašnjava i moja uverenja u vrednosti Djokićevog opusa i generalno pokriva sve što je u ovim salama izloženo.

Eminentni evropski arhitekta, maltežanin Richard England redovni izlagač na beogradskim trijenalima arhitekture i reprezentant jedne od kuća u internacionalnom naselju "Golf 12" u Beogradu, nekom prilikom je izgovorio sledeće reči: "Duši treba više prostora nego telu".

Aleksandar Djokić ovom izložbom dokazuje da nije prošao kroz arhitekturu kao kroz rosu. Našao je svoj put drugojačiji od uobičajenih, Istina opasniji, pun iskušenja, krivudav i klizav, ali uvek u uverenju da na tom putu, gradeći ljudske prostore, iznalazi onaj sudbonosni višak arhitekture potreban duši. Kada je u arhitekturu uveo kentaure, razapeta jedra, leptire, okulare, činio je to stoga što je u tim sklopovima verovao da otkriva skrovišta duše. I to je ono što ga odvaja od drugih, što mu je donelo prizna-

nja koja svi mi ovde večeras prisutni podržavamo i pozdravljamo.



Arh. Aleksandar Djokić: Stambeno-poslovna zgrada u Dositejevoj ul. 11 u Beogradu (1985/90)

Sasvim saglasno ovoj slici arh. Djokića, želim da vam skrenem pažnju na izvanrednu postavku izložbe koja je delo arh. Dragana Živkovića koji se svojom kreacijom i sam priključio prostorima duše.

* * *

Eto šta o arh. Aleksandru Djokiću misli naš eminentni arhitekta G. Mihailo Mitrović, a mi ćemo uzeti slobodu da prikazemo još nekoliko, meni posebno dragih, Djokićevih projekata u želji da još plastičnije istaknemo svestranost ovog izuzetnog stvaraoca

koji, po našem mišljenju, prevazilazi namenu mu romantičarsku kategoriju.



Arh. Aleksandar Djokić: Konkursni rad za poslovni objekat u Sremskoj ul. u Beogradu (1970)

Projekat poslovnog objekta u Sremskoj ul., baš kao i projekat za poslovnu zgradu u ul. Maršala Tolbuhina je obradjen u snažnoj tendenciji "Skulptoralne forme" u okviru Pozne Moderne (vidi Jencks "Architecture Today"). Imajući u vidu da je i moje rešenje bilo valjkasto (samo više u Slick-Techu), a da smo obojica na konkursu popili nokat, mi se udružismo za sledeći veliki zajednički posao, konkurs za naselje Kneževac-Kijevo, gde smo zaradili I nagradu i izvodjenje. Ocenivši nakon desetak godina da je skulptoralna Pozna moderna suviše siromašna za njegov oblikovni potencijal, Djokić se preorijentiše ka tzv. "Ekstremnoj artikulaciji" (op.cit.), koja u prvi plan ističe sekundarnu plastiku i nju eksploatiše do te mere, da su mnogi neomodernisti zatečeni i zbunjeni ovom kitnjastom i za njih nerazumljivom arhitekturom. Tipične primere za ovu ten-

denciju predstavljaju stambeni kompleksi u ulicama B. Parovića (1984/87) i A. Stambolijskog (1984/91).



Arh. Aleksandar Djokić: Stambeni kompleks u ul. Blagoja Parovića u Beogradu (1984/87)



Arh. Aleksandar Djokić: Stambeni kompleks u ul. Aleksandra Stambolijskog u Beogradu (1984/91)

Veoma lake istorijske reminiscencije na kompleksu u ul. Blagoja Parovića (fimpnovi iznad prozora), postaju vidljivije kod objekata u ul. A. Stambolijskog, gde kulice iznad stepeništa i zalučeni krovni prozori upućuju na ranu Postmodernu. Acina je nesreća što su ovi motivi primamljivi i laki za kopiranje, pa je za njegovim primerom baš kao u svoje vreme iza Le Corbusiera krenula cela plejada netaleantovanih ali prodornih imitatora, koji su, grubo karikirajući Djokićeve modele, napunili Srbiju džiberskim tvorevinama. Po sebi se razume, da za te gnusne nepodopštine ne

treba kriviti originale.

Djokićeve sklonost metafori, vidljiva je ne samo na njegovoj već kulturnoj Kući jugoslovenskonorveškog prijateljstva u Gornjem Milanovcu, već i na manje poznatoj Kući jugoslovensko-grčkog prijateljstva koja se, iako oblikovno različita, bazira na istoj filozofiji sinteze dualiteta.



Arh. Aleksandar Djokić: Projekat Kuće jugoslovensko-grčkog prijateljstva (1999)

Od ovih postmodernih objekata veoma se razlikuje moćna, nadahnuta i na žalost neizvedena, duboko organska pijaca na Banovom brdu, koja svojim biomorfnim gabaritom predstavlja snažni iskorak u svet ekspresionizma. Sa njom ćemo i završiti ovo kratko hodočašće kroz arhitekturu arh. Aleksandra Djokića.

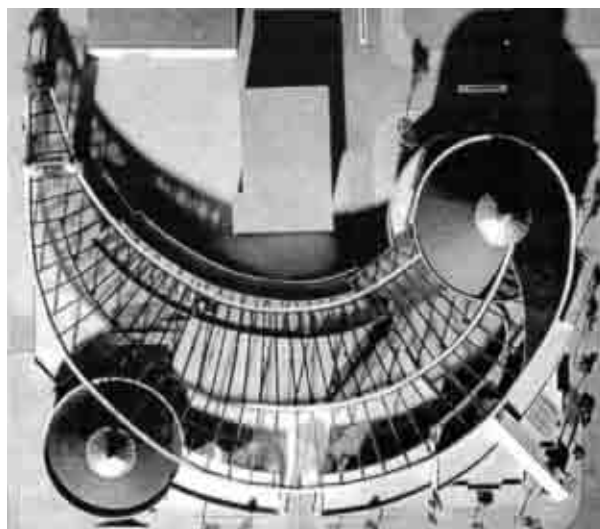

Arh. Aleksandar Djokić: Projekat pijace na Banovom brdu, Beograd (1991)

ŽIVOTNA LINIJA PARIZ–BEOGRAD ARH. RASTKA RADULOVIĆA

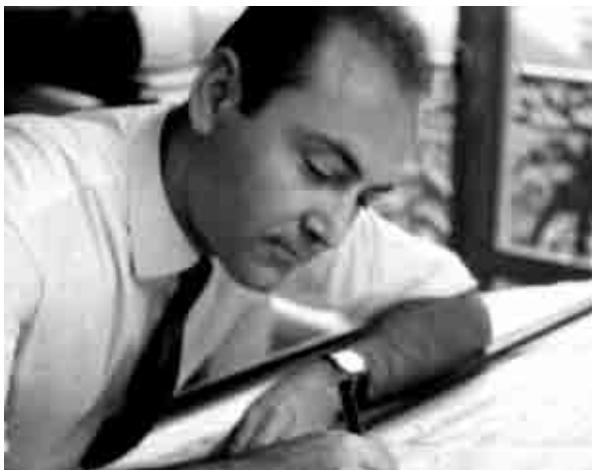

U br.25 ARD review prikazali smo selekciju crteža našeg prijatelja i kolege arhitekta Rastka Radulovića, a sada prikazujemo njegove dve realizacije iz 70-tih godina: jedno parkovsko rešenje iz kompleksa Defense u Parizu, kao i enterijere dva podzemna pešačka prolaza u Beogradu, kod Albanije i robne kuće Beograd.

Parkovska površina u kompleksu Defense u Parizu (1970/75).

U našim predavanjima na Pripremnom kursu arhitekture, govorili smo o grandioznoj pariskoj urbanističko–arhitektonskoj operaciji u kvartu Defense u Parizu, kojom se završava tzv. velika osovina Bastilja, Luvr, Champs Elysees, pa preko Etoile–a sve do zavijutka Sene i dalje uzbrdo do nove velike Šprekelsenove "Trijumfalne kapije". Radovi na ovoj operaciji su počeli krajem šezdesetih godina i još uvek traju, jer je prostor veliki i stalno se popunjava novim i novim sadržajima. U kompleksu dominira Slick Tech arhitektura, a velika pažnja je posvećena humanizaciji, opremanju i oblikovanju slobodnih prostora, zazeljenjavanju i rešavanju mnogobrojnih tehničkih detalja kao što su ventilacioni odvodi iz garaža i metroa,

pešačke saobraćajnice, uskladjivanje instalacija i boktepita šta sve još. U oblikovanju jedne takve parkovske površine između nekoliko visokih objekata, uspešno je sudelovao i Arh. Rastko Radulović.



Pogled na deo kompleksa "Defense" sa grupacijom visokih objekata u zadnjem planu između kojih se nalazi parkovska površina na čijem je formiranju radio Arh. Rastko Radulović. U prvom planu nova trijumfalna kapija (u stvari administrativna zgrada) Otta von Šprekelsena, koji nije doživeo da je vidi završenu.

Prostor koga je oblikovao Arh. Radulović je u stvari jedina bašta–terasa u ovom kraju. Projektovana je u tri nivoa a projekat je realizovan u birou U.R.B.A.T.E.C. pod potpisom vlasnika biroa J.P.Dello–a u periodu 1970–75 god. Radulović je sa tročlanim timom izvršio sintezu više od stotinak skica i plančića koje su se dugo vremena gomilale u birou, a takodje je uradio i realizacioni plan područja. Medjutim, kao što se radi u Francuskoj i ne samo u Francuskoj, projekat je potpisao gazda!

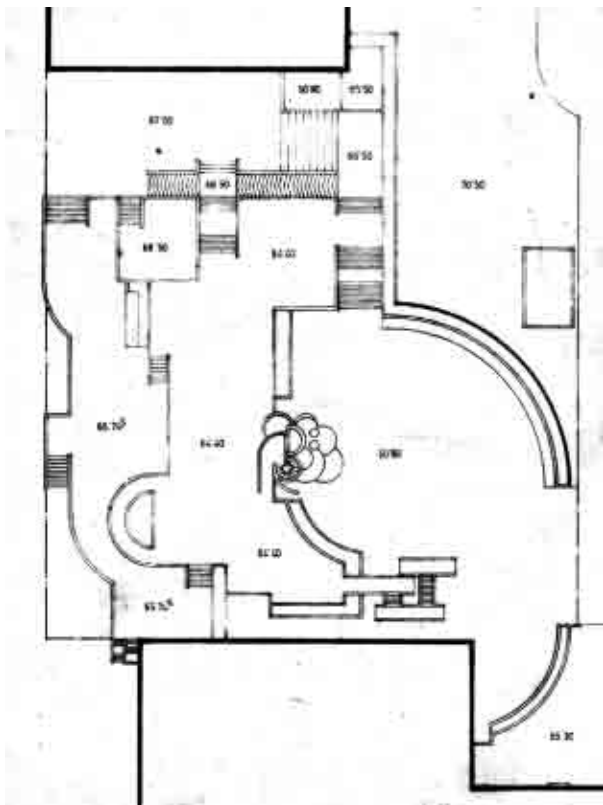

Situacija parkovske površine-terase u kompleksu Defense u Parizu



Detalji parkovske površine u kompleksu Defense u Parizu



Detalji parkovske površine u kompleksu Defense



Francuzi su potpuno svesni opasnosti kojima su izložene tzv. velike operacije, a operacija "Defense" je po svom obimu, složenosti i trajanju najznačajnija u Parizu. Već nakon prve faze, koja je bila orijentisana prema Internacionalnom stilu i kao takva dosta kritikovana oni su počeli da preduzimaju mere protiv monotonije, nehumanih prostora, neprepoznatljivosti i sl. Ova bašta-terasa, još iz ranih sedamdesetih godina, je jedna od prvih takvih intervencija, koja je osvežila prostor između dve kule i ublažila oštrinu visokih objekata.



Detalj parkovske površine u kompleksu Defense, Pariz

Podzemni prolazi na Terazijama (1968)

Između dva boravka u Parizu, Arh. Radulović radi u Zavodu komunalnih delatnosti grada Beograda, koji se kasnije transformisao u Direkciju za izgradnju grada Beograda. Jedan od zadataka na kojima je radio bilo je projektovanje dva podzemna prolaza na Terazijama i to kod palate "Albanije" i robne kuće "Beograd". Glavni projektant je bio Arh. Spasoje Jovanović, a Radulović je u okviru tima bio zadužen za projektovanje enterijera 11 butika i Sneckbara u sredini prostora. Ovi prostori ni do danas nisu konceptualno prevaziđeni, a arhitekti Jovanović i Radulović su iste godine dobili nagradu Skupštine grada Beograda za svoje rešenje, što su, vala, i zaslužili! Za razliku od sadržajima krajnje siromašnog trećeg pasaža kod hotela "Moskve", ova dva pasaža su daleko prijatniji, sadržajniji i interesantniji. Bilo bi zaista lepo da su predviđena proširenja u svoje vreme i realizova-



Enterijer kafea u podzemnom prolazu na Terazijama



Prodavnice u podzemnom prolazu na Terazijama

na i da je podzemlje Terazija od prostorno skučenih pasaža, transformisano u veliki podzemni tržišni centar, ali i ovo što je realizovano predstavljalo je krajem 60-tih godina značajan doprinos programu humanizacije centralne gradske zone, koji će se kasnije uspešno nastaviti rekonstrukcijom Knez Mihajlove ulice. Na žalost, i ovaj posao Arh. Radulović obavlja pod kišobranom glavnog projektanta. Tačno je da je Arh. Jovanović visoko cenio Radulovićev rad (bilo bi čudo da nije) i bio mu više prijatelj nego šef ali je, bilo kako bilo, Radulović i dalje ostao u tuđoj senci.

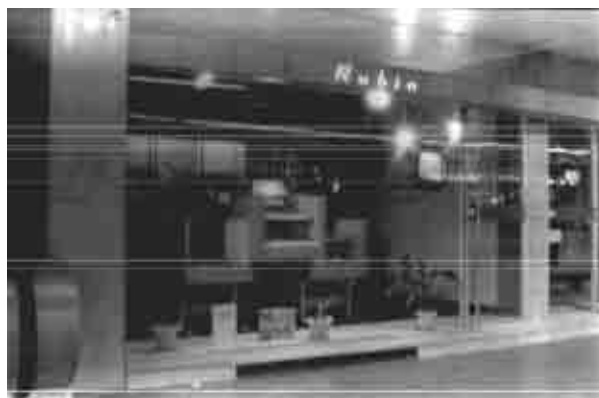

A šta je poenta?

Zaista, šta je razlog što na ovom mestu pominjemo ove dve davne operacije, koje na izgled povezuje samo to što je na njima bio angažovan moj prijatelj Arh. Rastko Radulović? Pre svega, to je želja da preko konkretnih primera pokažemo kako su se tokom velike krize Internacionalnog stila krajem 60-tih godina gradski oci, urbanisti i arhitektae borili ne samo za humanizaciju arhitekture već i javnih gradskih prostora. Terasa-bašte u Parizu uz vidljivo neo-brutalističko oblikovanje mikro-urbanog mobilijara i podzemni prolazi u Beogradu sa lokalima u postupku Hipersenzualizma ("Dolce vita") imaju isti cilj – učiniti gradske prostore atraktivnim i prijatnim za boravak stanovnika. I dok sam ja (kao i mnogi oko mene), uzaludno pokušavao da rehabilitujem Industrijsku stambenu modernu, kao jedan od načina ispoljavanja unapred osuđenog Internacionalnog stila, Arh. Radulović je činio sve što je bilo u njegovim moćima da potre negativne efekte takvih pokušaja. Čini nam se da je taj prelazni period između Internacionalnog stila i novijih tendencija u arhitekturi još uvek nedovoljno osvetljen i analiziran. Čak i Charles Jencks u svojim kulturnim knjigama o savremenim pravcima u modernoj arhitekturi, po malo površno prelazi preko ove faze.

Dobro, je li to sve?

Razume se da nije, ali je ovaj deo priče namenjen pre svega našim najmladim čitaocima koji me često pitaju da li da i oni odtutnje u beli svet, ili da ovde ostanu da se grče kao na tiganju bez zejtina. Tu postoji nekoliko solucija i to:

- da ostanu u zemlji i bore se za renome i egzistenciju na nacionalnom planu. Šanse da će postati renomirani arhitekti u zemlji variraju između 10–20% (ne važi za moje djake, koji su nešto perspektivniji), dok međunarodni renome može da osvoji najviše 0.5–1% domaćih arhitekata,
- da odu u neku drugu zemlju i popale sve mostove za sobom. Materijalne probleme rešava oko 70–80% naših arhitekata u svetu, dok renome (kakav-takav) osvaja 5–10% naših ljudi,
- da razviju međunarodni biznis koji nije vezan za jednu zemlju, Oni tada postaju pravi "gradjani sveta" i svuda se osećaju kao kod svoje kuće. U starosti neki od njih i dalje ostaju gradjani sveta, dok se drugi vraćaju u zemlju i, okruženi starim prijateljima, tiho krckaju svoje, krvavo zaradjene i dosta skromne strane penzije,
- da ostanu bolno rastrgnuti između porodice u zemlji i perspektivnije egzistencije u inostranstvu. U takvim slučajevima može (ma da i ne mora) da se desi da, iz bilo kojih razloga, ljudi nisu u mogućnosti da jasno artikulišu svoje prioritete, pa se više puta vraćaju i opet odlaze, ne uspevajući da se ukorene na jednom mestu, da se na tom mestu potpuno osamostale i postignu svoje maksimalne profesionalne rezultate.

* * *

Sticajem okolnosti, a ne svojom voljom, Arh. Radulović je prošao kroz situacije koje podsećaju na ovu poslednju soluciju. Časniji i beskompromisniji od nas koji smo ostali u zemlji on se, čim su se za to stekli uslovi, našao u Parizu gde su se za njega otvorile trnovite, ali i obećavajuće perspektive. Na žalost, prerana očeva smrt ga je sprečila da nostrifikuje diplomu i izbiri se za licencu ovlašćenog arhitektae. Vratio se u zemlju, sahranio i ožalio oca, zaposlio u Zavodu za komunalne delatnosti grada Beograda, kasnije Direkciji za izgradnju grada Beograda, ali je i tu ostajao u senci lokalnih patrona, što je slučaj i kod prikazanih podzemnih pešačkih prolaza. Kada je shvatio da pod takvim uslovima nema ni para ni muzike, Arh. Radulović se opet vratio u Pariz, gde je radio pod gazdinim patronatom kao i kod svog prvog boravka, a svoj sopstveni biro nije mogao da otvori bez nostrifikovane diplome. Izdržao je neko vreme pa se, ovog puta konačno (ma da, nikad ne reci nikad) vratio u zemlju u drugu

projektну orgaizaciju, ali pod slične uslove, kao cenjeni ekspert u okviru tima.

Arh. Radulović je filozof i ne žali se na propuštene prilike, ali meni se srce cepa pri pomisli da je u veoma malo izmenjenim prilikama mogao da postane jedan od najpoznatijih beogradskih ili pariskih arhitekata i da u Parizu napravi blistavu karijeru kakvu je napravio moj kum Arh. Ivan Simović u Londonu. Medjutim, Ivan Simović je igrao samo na jednu, londonsku kartu i uspeo. Od desetih osoba čujem da je ostvario neverovatno lepe stvari u više zemalja i to POD SVOJIM IMENOM, a znam da je tako zauzet da već godinama ne stiže da nam pošalje nešto za objavljivanje. Nema ga čak ni u leksikonu srpskih arhitekata, jer je za ovu sredinu u stvari nezainteresovan. On je dakle, svestan činjenice da se ne može sedeti na dve stolice, odnosno, može ali za suviše skupu cenu...

I šta na kraju da vam kažem, deco moja? I ko mi uopšte daje pravo da vam delim bilo kakve savete u ovako osetljivoj oblasti? Pa ipak, pokušaću da kažem šta mislim o tome, a vi to shvatite kao stav, a ne i kao savet, evo dakle:

A/ Pre svega, odluka da li ćete ostati u zemlji ili otići u beli svet, je ISKLJUČIVO VAŠA. i niko ne sme da vam se u to meša, pa čak ni vaši najbliži. Medjutim, to ne znači da vaše eksperimente treba da plaćaju vaši roditelji. Radite, zaradite pa idite kud ste nameračili. A o nekom paljenju mostova iza vas, prodaji beogradskih stanova, nameštaja i sl., nema ni govora! Što bi rekao pokojni Vuk: "Valjaće nokti svrabljivoj guzici!",

B/ Ako odlučite da ostanete u zemlji, onda je veoma poželjno da se dokopate nekih poslova u inostranstvu pa radite i za domaće i za strano tržište. Lep primer za to je biro Arh. Otta Barića iz Zagreba koji smo prikazali u Br. 25 ARD review (str. 8-13). Ako možete, udružujte se sa sebi sličnima i pokušajte da se lepo slažete a ne posvađate zbog kojekakvih gluposti.

C/ Ukoliko odlučite da zbrišete, onda prvo dobro izaberite mesto gde ćete otići, a potom se tamo infiltrirajte što bolje možete i osvajajte teren step by step. Roditelje ne zaboravljajte, ali ne pokušavajte da istovremeno sedite na dve stolice i tamo i ovde. Dok ste tamo, tamo ste, a ako slučajno odlučite da se vratite, onda se ovde borite kao lavovi da nadoknadite propušteno. Istovremeno, pokušajte da iz sve snage ovde plasirate vaša ondašnja iskustva na najprobitačniji način. Kako? I to ćemo vam reći, ali to se posebno plaća. Nema džabe ni kod babe!

D/ Bilo da ostanete ili odete, zapamtite da je dobra informacija pola uspeha. Vi morate znati šta se ovde i u svetu gradi, kojim se kanalima stiže do pouzdanih investitora, kakvi su uslovi za nostrifikaciju diploma i sticanje licence, a naročito, gde ima mesta i posla za nove arhitekate. Nije svejedno ni u kakvim klimatskim i higijenskim uslovima treba da živite. U Kanadi na pr., Vancouver je klimatski daleko prijatniji od svih ostalih gradova, a ako odete u Afriku i tamo zaradite amebe, celoga veka nećete se oporaviti.

E/ Važno je da utvrdite da li rad u inostranstvu uopšte odgovara vašoj psihološkoj strukturi. Ako ste ekstravertni i komunikativni, ako vam strani jezici idu od ruke, onda postoje šanse da će vam rad napolju odgovarati, pa čak i prijati. Medjutim, ako ste zatvorena osoba a pogotovu ako ste sami, može se desiti da se osećate veoma usamljeno i da upadnete u depresiju. Dosta je rasprostranjeno mišljenje da je bolje otići zajedno sa bračnim drugom ili celom porodicom, jer je tada proces prilagođavanja daleko bezbolniji, ali to nije i pravilo. Imam dosta prijatelja koji su se napolju poženili strankinjama i čiji brakovi savršeno funkcionišu.

F/ Konačno, vraćamo se na početak. Što god da odlučite, formirajte prethodno jasan redosled vaših životnih prioriteta i ocenite koliko ste cenu spremni da platite i za šta. U takve prioritete mogu da spadaju:

porodica, domovina, lična sigurnost, profesionalne perspektive, kvalitet življenja, prijatelji itd., itd. Sve ove i mnoge druge faktore treba da izvednujete pojedinačno i međusobno, a onda da konstatujete šta vam je važnije od čega. Tek onda ćete znati i šta vam je činiti i kako kanalisati ovaj jedini život koji imate. Pri tome je neophodno da ne vodite računa samo o vašoj trenutnoj situaciji već i o dugoročnim posledicama vaših odluka. Nećete verovati, ali najlepše godine prolete brže nego što i slutite, a starost, ukoliko je na vreme niste brižljivo isplanirali i osigurali može biti veoma neugodna i surova. Da vam ne pričam detalje, verujte mi na reč...

* * *

Medjutim, arh. Rastko Radulović od koga i polazi ova naša priča, još nije rekao svoju poslednju reč. Bogata profesionalna i životna iskustva koja je stekao kod nas i u Francuskoj zaslužuju da budu sumirana i pretočena u odgovarajuće tekstove i studijske projekte. Evoluiranje nekih njegovih ideja tokom poslednjih godina pratili smo u broju 25 ARD

review, a sigurni smo da će se njegova prostorna istraživanja i dalje nastaviti. Što se nas tiče, mi ćemo ih sa zadovoljstvom i dalje pratiti ukoliko on bude voljan da nastavi saradnju sa nama, a nadamo se da hoće. Primeri velikih domaćih i stranih arhitekata kao što su Dragiša Brašovan, Frank Gehry, Philip Johnson, Frank Lloyd Wright, Kenzo Tange i mnogi drugi, svedoče da nema starosnih granica za bavljenje arhitektonskom profesijom, a nema ni razloga da ono što važi za velikane ne bi važilo i za nas, obične i skromne ljude. Sada u poodmaklim godinama naša generacija se opet polako prikuplja, a ovo prikupljanje bi moglo da pripomogne i našoj rehabilitaciji. Svakako, nije dovoljno da se "maratonci" okupljaju samo oko espressa u Mažestiku, već je krajnje vreme da se okupe i oko neke nove profesionalne asocijacije, specijalizovane za eksperte u trećem dobu koji bi bili zainteresovani i sposobni za nastavak svojih delatnosti. Ova asocijacija bi mogla biti registrovana za projektovanje, istraživanje i edukaciju i verujemo da bi se mogla održati na tržištu, bez ikakvih posebnih privilegija, paralelno sa ostalim registrovanim i renomiranim kućama.

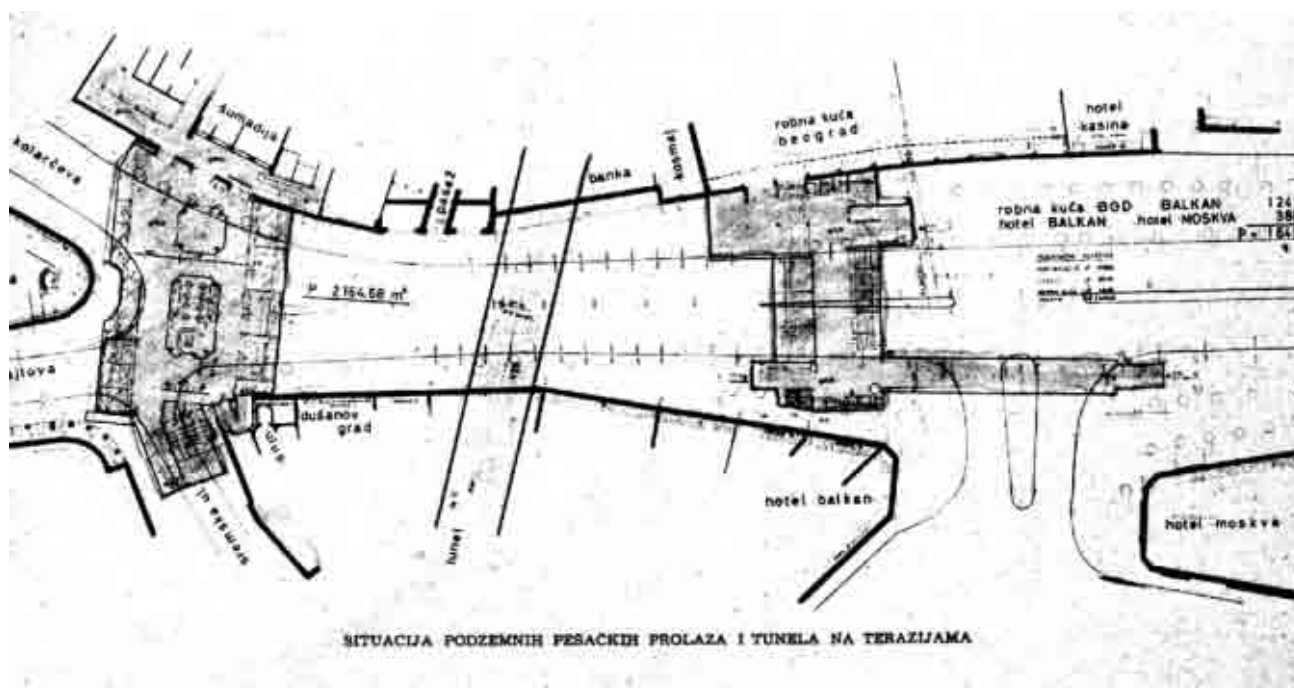

CRTEŽI-KOLAŽI ARHITEKTE Mr. LEONIDA LENARČIČA



Arhitekta Leonid Lenarčič je rođen u Beogradu 1932 god., gde je završio gimnaziju, zatim Arhitektonski fakultet i diplomirao 1957 god. Tokom gimnazije a naročito za vreme studija intenzivno smo se družili i negde na III. godini zajedno sa Mišom Mitićem, Ivanom Petrovićem i Ivanom Simovićem oformili grupu Beogradskih 5, koja se paralelno sa studijama bacila na konkurse, nizala nagrade i otkupe (daleko češće otkupe) i tako se 'lebom ranila a i sebi život ulepšavala. Negde 1960. sa još jednom konkurentnom grupom, zalome nam se najviše nagrade na konkursu za centralnu zonu Novog Beograda tako da su Lenarčič i Mitić, zajedno sa Prof. Urošem Martinovićem, Dušanom Milenkovićem i Milutinom Glavičkim u Urbanističkom zavodu Beograda uradili Urbanistički plan Centralne zone, dok smo nakon toga Lenarčič, Mitić, Petrović i moja malenkost nekoliko godina intenzivno radili na projektima stambenih objekata u Bloku 21 čiji je investitor bila JNA. Najupečatljiviji objekat u bloku bila je nesumnjivo velika stambena zgrada P+10 sa preko 600 stanova koja, čini nam se, predstavlja najizrazitiji primer posleratnog revivalizma rane Moderne 20-tih godina u našoj zemlji. Dužina ove zgrade od cca 270 m. uspešno je rešena naizmeničnim smenivanjem kontinualnih i isprekidanih horizontala, čime je zadržana konzistentnost zgrade a ipak izbegnuta monotonija. Na konceptu objekta svi smo zdušno sudelovali, ali je

njegovu realizaciju na svojim plećima izneo baš Arh. Leonid Lenarčič, doteravši je, za ono vreme (1960–65) do zavidnog nivoa.



Stambena zgrada P+10 u Bloku 21 na Novom Beogradu (1960/65). Projektanti: Arhitekti L. Lenarčič, M. Mitić, I. Petrović i M. Čanak.

1968 god. Lenarčič, odlazi u London gde i magistrira, a onda se definitivno nastanjuje u Ljubljani gde radi u Urbanističkom Institutu Slovenije, na nizu planerskih zadataka a jedan od njih bila je izrada Detaljnog urbanističkog plana za stambeno naselje "Potamišje" u Pančevu (1982–6) koji je obradjen na visokom svetskom nivou.

Medjutim, ono što nas trenutno interesuje, to su crteži Arh. Lenarčiča iz ovog elaborata. To su u stvari vešti "letrasetirani" kolaži, koji omogućuju da se bez vezivanja za neku konkretnu arhitekturu, sagledaju ambijentalne vrednosti ponudjenog prostora a posebno Impresionira lakoća crteža koja ipak ne prelazi u neprepoznatljivu apstrakciju. Arh. Lenarčič je od uvek bio izuzetan grafičar (u mladosti se uspešno bavio linorezom u ateljeu čuvenog Prof. Pive Karamatijevića), ali su me ovi kolaži zaista oborili i mi u našoj daljoj nastavi nećemo propustiti da se oprobamo u ovakvim tehnikama dostojnim jednog "Bauhaus"-a. Evo, dakle, tih kolaža:

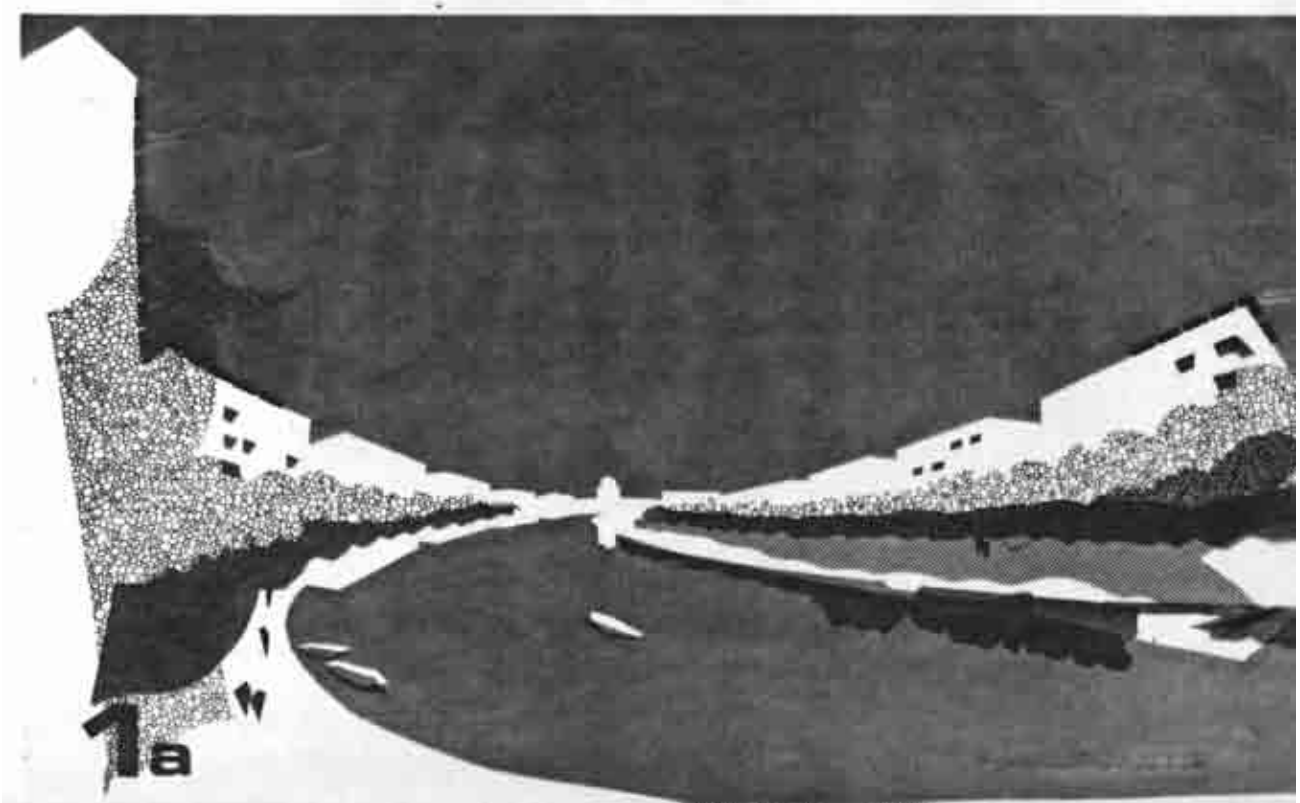

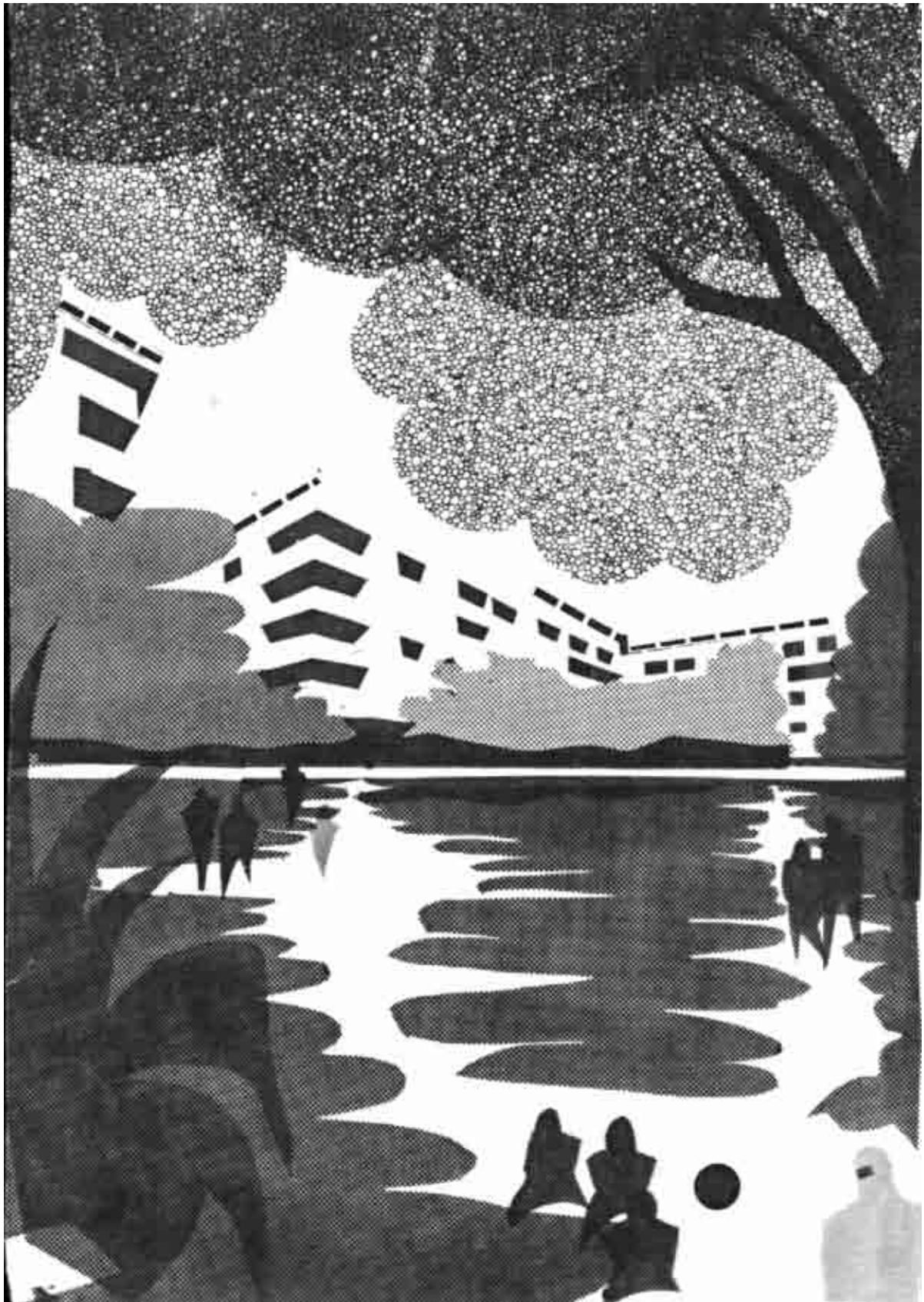

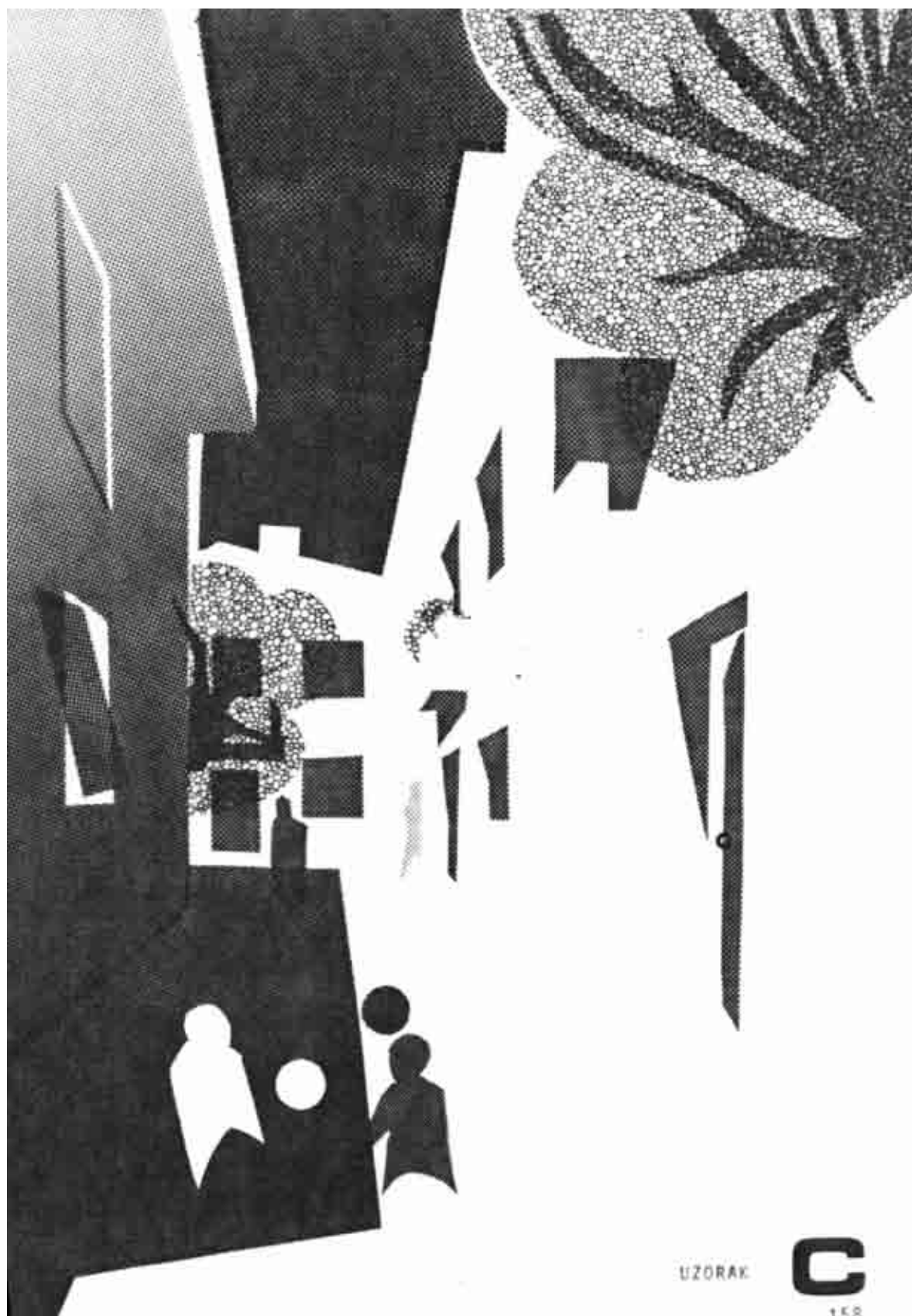

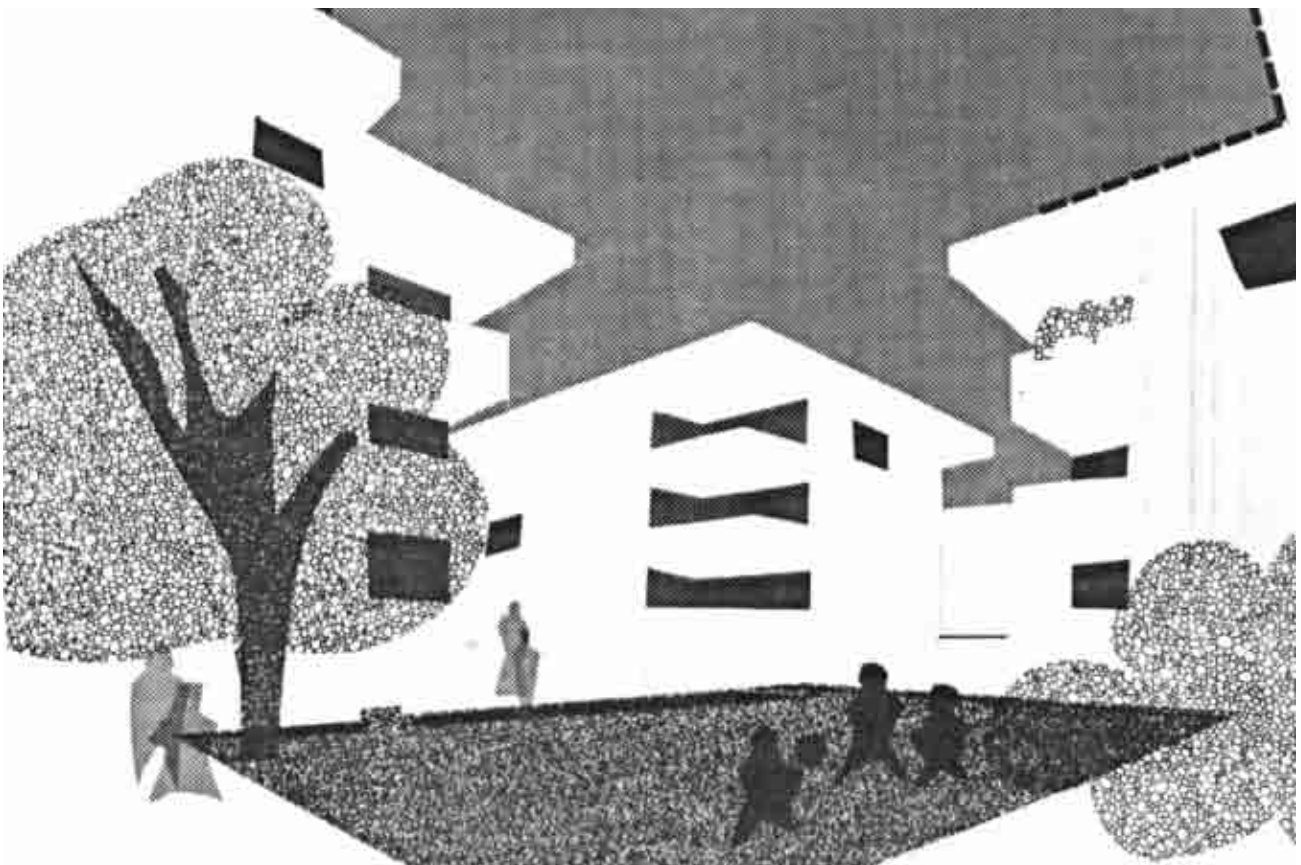

TITOV GAJ – BUDUĆI UNIVERZITETSKI KAMPUS BEOGRADA

Arhitekta Branko Bojović



1 – O zadužbinarstvu i o Titovom gaju

U srpskom narodu već vekovima traje jedna tradicija – tradicija koja ima svoje korene koliko u dubini nacionalnog bića toliko i u dubini srpskog pravoslavlja. To je tradicija zadužbinarstva tj. rada za narod i poklanjanje narodu – za dug i za dušu.

U srpskom narodu za narod rade svi a to znači predstavnici dva osnovna mentaliteta, dva osnovna psihološka tipa – dinarski tip koji je Srbiju borbom stvorio i centralno-balkanski tip koji je u kratkim periodima mira Srbiju gradio.

Srbijanski i srpski, pa i mnogi nesrpski gradovi puni su srpskih zadužbina a u toponimiji Beograda, u imenovanju njegovih ulica i trgova postoji i kolona sa imenima zadužbinara koji su gradu ili narodu ostavili imovinu, delo i obavezu da ih pamte. Ilija Milosavljević-Kolarac i Kolarčev narodni univerzitet, Vlajko Kalenić i Kalenića-guvno (ili Kalenića pijaca), Nikola Spasić i Spasićeva zadužbina, Sima Andrejević-Igumanov i njegova palata na Terazijama i mnogi drugi, nezaobilazni su deo beogradske društvene svesti, beogradskog mentaliteta, memorije Beograda.

Taj pokret koji se širio i razgranjavao, nastavio se i posle rata uprkos mnogim, čak i veoma velikim neprilikama – mnogim velikim i

značajni ljudi ostavili su legate raznih vrsta – knjige, umetničke vrednosti, dokumenta, ali i nepokretnosti raznih vrsta.

Medju mnogim nepovoljnim stvarima kao što su npr. stalna i velika inflacija tj. stalno obezvređivanje tekućeg rada, zatim ograničavanje zakupnina tj. onemogućavanje valorizacije minulog rada, zatim ograničavanje preduzetničkih inicijativa, zatim svesno i namerno obshrabrivanje zadužbinarstva i drugo, jedna mera se ističe svojim dalekosežnim i dubokoumnim besmisлом – zadužbine tj. pokloni narodu i državi – nacionalizovani su. Nešto, što je samo po sebi činom poklanjanja tj. voljom darovaoca dato na opštu dobrobit, nacionalizovano je ponovo. Postupak za udžbenik nonsensa.

Ali, tu nacionalizaciju ne treba shvatiti ozbiljno. Praktično gledano – ona je samo pokriće za drugu privatizaciju. Naime, država je mesto uprave nacionalizovanih dobara koja bi tim dobrima, opšteg dobra radi, gazdovala, ta dobra podelila opštinama, privredi, neprivredi, svakom ko se učinio podobnim da mu se nacionalizovano dobro da. Tako je izvršena nova, najčešće grupna privatizacija ovih dobara a negde su se nacionalizovanih dobara pa i posleratnih legata dočepala i fizička lica. Očito, država je svesno obeshrabrivala zadužbinarstvo i donatorstvo i to država koja je trebalo da odumire.

I ne samo to. Umesto zadužbinara i donatora u čijoj psihologiji i praksi postoji lišavanje i članova porodice i sebe samog mnogo čega od ovozemaljskih zadovoljstava da bi se društvu ostavilo više, da bi se steklo pravo da zadužbina nosi ime darodavca, stvorena je potpuno obratna situacija. Naime, oni koji nisu hteli ničeg da se liše, već su živote živeli imperijalno, oni koji nikada nikome nisu dali ništa već su samo uzimali dok se moglo – oni su narodu dali imena za fondove i kvazi-fondove, sa zadužbine i kvazi-zadužbine.

Najeklatantniji primer te vrste je Josip Broz Tito koji je donedavno imao fond pod

svojim imenom za stipendiranje radničke dece i talenata. Tito je dao ime, a narod je davao pare.

Po istom receptu, napravljen je u Beogradu tzv. Titov gaj – veliki kompleks sa namerom da bude rekreativan. Opet je Tito dao ime, a narod je dao zemlju – malo milom, više silom tj. eksproprijacijom.

Za davanje sebe bilo kome, potrebna je velika dobrota. Ja pamtim meru Brozove dobrote po tome što je u vreme izgradnje Barske pruge priložio za izgradnju te pruge onoliko koliko i za izgradnju tunela ispod Učke. U svesti Josipovoj i njegovom vrednosnom sistemu to su bili ekvivalenti.

Razume se, može se kazati da se radi o svojevrsnoj manipulaciji poltrona imenom vodje. Ali ja se ne sećam da se vodja bilo kada tome usprotivio. Kakav vodja – takvi poltroni. A u istoriju, medju careve i stvaraoce sveta pa i medju zadužbinare ne može se na mala vrata.

Ipak, može lako da se pokaže da je najveća vrednost Brozove vladavine baš taj tzv. Titov gaj. Dobro je što postoji a to što je Titov rešće se Titovski – preknjižavanjem ili prekrštavanjem.

* * *

2 – O mestu beogradskog univerzitetskog kampusa

Mnoge stvari u nas doživele su tragičnu sudbinu, pa i Beogradski univerzitet. A medju tragedijama koje su ga zadesile najveća je njegovo razbijanje sprovedeno prikriveno još odmah posle rata a posle događaja iz 68. godine otvoreno, javno, s ponosom.

Jer kako shvatiti izgradnju tada ogromnog Studentskog grada u pustarama Novog Beograda na kome tada skoro da nije bilo fakulteta. Tada je to razbijanje bilo vršeno pod maskom vizija o lepšoj budućnosti.

Medjutim, posle 1968. godine, nikakav alibi nije bio potreban.

Ima bezbroj štetnih posledica koje su nastale razbijanjem univerziteta i samo jedna dobra stvar. Tu dobru stvar neću navoditi jer je za nju nadležna policija, a od mnogih loših stvari navešću samo neke.

Razbijanje ili tzv. decentralizacija univerziteta nije izvršeno ni po kakvom sistemu ili konceptu – to razbijanje nema sistema u smislu funkcije univerziteta. Ono je samo razbijanje i ništa više i ništa manje. A neke posledice toga su, kako ja vidim, i ove:

- Smeštena na mnogo mesta, nastavna jezgra univerziteta "decentralizovanog" na opisan način, imaju stalnu potrebu da se šire, da se kompletiraju – kadrovski, materijalno, prostorno, a to podrazumeva mnoga dupliranja i neracionalnosti, sukobe u prostoru i oko prostora.
- Aspekt prostora je važan aspekt jer kako na pr. širiti i na kom prostoru graditi za potrebe grupe filoloških i prirodno-matematičkih fakulteta grupisanih na Studentskom trgu ili za grupu tehničkih fakulteta kod Vukovog spomenika, a svi ti fakulteti imaju potrebe da im se nešto doda i dogradi. Razvojem vremena tj. nauke i tehnologije, te potrebe postaju sve veće a prostor na kome se može graditi za potrebe tih fakulteta sve manji.
- Aspekt dupliranja kapaciteta bilo da se radi o prostoru ili ljudima nikako nije zanemarljiv. Na većini univerziteta na zapadu jedan institut ili jedna katedra (npr. za istoriju umetnosti) različito kalibrira nastavu za slušaoce raznih fakulteta (npr. za istoričare umetnosti, arhitekate, šumare, primenjene i likovne umetnike i ostale). U nas, najčešće, koliko fakulteta toliko istoimenih katedri, sa najnižim mogućim stepenom, koordinacije programa, učila i svega drugog.
- Razbijanje univerziteta i odvajanje mesta školovanja od mesta stanovanja zahteva velika unutar gradska kretanja velike mase studenata. To troši njihov budžet vremena, energiju, transportna sredstva.

Mesto da uče onu putuju. Ta putovanja koštaju – njihova cena se subvencionira tj. socijalizuje na nivou gradskog društva itd.

- Takva situacija, tragična u osnovi, naknadno se racionalizuje. Tako se npr. Studentskom domu na Voždovcu približi Saobraćajni fakultet ali se zatim taj isti fakultet smesti na prostor na kome će ga biti teško dogradjivati i konačno udalji od grupe tehničkih fakulteta. Takvim krparenjima nema kraja a ona ne rešavaju problem, već samo stvaraju iluziju poboljšanja.
- itd.

Zbog svega toga čini se da bi za Beogradski univerzitet trebalo potražiti rešenje radikalno i za koju stotinu godina a ne rešenje za sutra i narednih pet godina.

To rešenje mora obezbediti angažovanje jednog velikog prostora unutar gradskog areala i izgradnju fakulteta u grupama, po srodnosti, ali na način koji podrazumeva njihovu izgradnju, dogradnju i opšti prostorni razvoj u etapama kroz vreme, dugoročno. I tu odmah nastaju problemi – u gradu nema ničijeg zemljišta. Gradsko zemljište je skupo i biće sve skuplje jer se kroz njegovu cenu danas i sutra mora nadoknaditi niska cena zemljišta, njegova jeftinoća pre 30, pre 20 godina.

To zemljište zatim treba opremiti tehničkom infrastrukturom, saobraćajno povezati pa onda graditi, fakultet po fakultet. Autor ovog teksta smatra da u Beogradu postoji ogroman kompleks društvenog zemljišta u zahvatu autoputa, Kružnog puta, Bulevara JNA i naselja Kumodraž. To je prostor tzv. Titovog gaja, površina od oko 850 ha. namenjena izgradnji park-šume a prema inicijativi Republičke i Gradske konferencije pokreta gorana Srbije i Gradske konferencije SSRN Beograda iz 1973 godine. Želja je bila da se ovom akcijom izrazi "zahvalnost drugu Titu za sve što je učinio za razvoj našeg društva" (Olga Milićević-Nikolić: Park šuma Titov gaj, Urbanizam Beograda br. 36/1976).

Prošlo je vreme od dvadesetak (u ovom trenutku i tridesetak) godina i danas se već jasno vidi šta je, ko je i kako doprineo našem društvu. Srećom – Titov gaj je nadživeo Titovo delo. Oko njega su završene imovinsko-pravne radnje, prostor je delimično pošumljen.

I eto, na tom prostoru, mislim da bi trebalo izgraditi univerzitetski kampus Beograda, najveći i najbolji univerzitet srpskih zemalja.

3 – Šta raditi i kako?

Nema nikakve sumnje, za ovakav posao trebalo bi se dobro pripremiti.

Trebalo bi najpre, uraditi jedan dugoročan koncept i program razvoja Univerziteta u Beogradu imajući u vidu sve okolnosti – da je Beograd glavni grad Srba i srpskih zemalja, da postoje i treba da postoje jaki univerzitetski centri u srpskim zemljama, da treba hvatati korak sa razvijenijim svetom, da se kampus gradi na dugi rok, da postoje veoma vredni univerzitetski fondovi koji se tek na veoma dugi rok mogu napuniti itd. Itd. Iza programa trebalo bi pristupiti njegovoj ekonomskoj operacionalizaciji – proceniti materijalnu dimenziju problema i dinamiku investiranja, zatim bi trebalo pristupiti planiranju kampusa i konačno njegovoj izgradnji.

A/ Program razvoja Univerziteta u Beogradu

Treba da vodi računa najmanje o tri bitne komponente,:

- najpre, Univerzitet u Beogradu treba da bude glavni univerzitet Srba i srpskih zemalja, računajući sve Srbe na Balkanu, ali i Srbe u rasejanju. Univerzitet, dakle, treba da bude dimenzionisan prema ukupnoj srpskoj populaciji, pre svega;
- zatim, u prostorima srpskih zemalja već postoje snažni univerzitetski centri čije postojanje, rad, usmerenje, razvoj treba

podržavati – to su univerziteti u Nišu, Novom Sadu, Kragujevcu, Podgorici, Banjaluci, Prištini, a možda i u Čikagu i drugde.

- predvidivi razvoj nauke i tehnologije, uz prethodno izvedene faktore, treba da opredeli veličinu Univerziteta u Beogradu odnosno njegovu strukturu po grupama nauka, i njegov kapacitet u broju nastavnog osoblja i slušalaca.

Imajući sve ovo u vidu kao i brojne druge faktore, trebalo bi postaviti, usvojiti, jedan zreo i smislen program razvoja srpskih univerziteta u kome bi se opredelilo i mesto Beogradskog univerziteta.

Program treba da bude konkretan i baziran na današnjoj meri znanja i saznanja najelitnije srpske pameti, ali i vizionarski jer nam razvoj našeg školstva od Velike Škole do danas daje pravo na to.

Konačno, vreme krize je razlog da zrelo mislimo na sutrašnjicu.

B/ Koncentracija i koordinacija razvoja

Dogovorena, centralno koordinirana funkcija razvoja svih univerziteta srpske zemlje treba da nas danas, u ovoj sirotinji, u uslovima niskog nacionalnog dohotka, zastarelosti i nedovoljnosti kako opreme tako i prostora i uprkos svim vidljivim i nevidljivim ograničenjima, najkraćim putevima izvede iz lutanja, dupliranja napora kako istraživačkih tako i investicionih koji objektivno znače usporavanje razvoja.

Bezbrojni su primeri tih dupliranja i rasipanja energije i sredstava. Evo samo jednog novijeg primera. Relativno nedavno, Institut "Mihailo Pupin" pristupio je izgradnji istraživačkog razvojnog centra na Zvezdari. Zahvaćen je srazmerno mali prostor za ozbiljniji prostorni razvoj, kampus je u centru grada, Institut je procenio svoje materijalne i druge mogućnosti pa je u jednom trenutku lansirana ideja o preuzimanju, za ovu investiciju, sredstava za razvoj Elektro-tehničkog fakulteta kome u ovom trenutku

nedostaje oko 7000 m² po proceni fakulteta.

V/ Rokovi i razvoj Univerziteta

Projektovanje razvoja na dugi rok uvek izaziva krupne otpore, naročito u ljudi koji su u tzv. zrelih godinama, kod onih ljudi koji znaju da neće doživeti ni životno a kamo li radno očekivane i planirane promene. Nažalost, u nas najveće i najbitnije odluke donose ljudi u tim godinama, a primera mišljenja danas za danas ima bezbroj. Tipičan primer predstavlja otpor seobi Mašinskog fakulteta u vreme optimističkog planiranja i razvoja.

U istoriji razvoja Beogradskog univerziteta ima više vizionarskih koncepcija koje su ostvarene. Napr. kada je gradjen prostor današnjeg Medicinskog fakulteta na platou iza doktorove kule, Beograd u svom teritorijalnom razvoju nije bio otišao ni do Autokomande, kada je 20-tih godina ovoga veka na nekadašnjem trkalištu bila gradjena zgrada Tehničke velike škole, Beograd se završavao negde oko Bregalničke ulice, itd. itd.

Ako su naši preci u neuporedivo težim životnim uslovima imali mogućnost da vide daleko kroz vreme, zašto bi mi danas mislili sitničavo i reformistički ako ima mogućnosti da mislimo širokopotezno i radikalno. Budućnost nosi onoliko mogućnosti koliko sami stvorimo i iskoristimo. Budućnost pripada hrabrima i onima koji znaju šta hoće. Prostor koji se nudi za razvoj Univerziteta rešio bi pitanje razvoja ove institucije za vekove unapred. A da bi se negde stiglo, prvo što treba uraditi je da se podje.

G/ Program prostornog razvoja kampusa

Program razvoja Univerziteta kao celine, trebalo bi sagledati najpre u teorijskoj ravni. To bi bila neka vrsta maksimalnog univerzitetskog programa koga bi trebalo smestiti u odabrani prostor. Sa takvim programom trebalo bi ići u jednu seriju

javnih anketnih konkursa, radi traženja racionalnih i dobrih rešenja prostora.

Istovremeno, zbog različitih deficita i prioriteta, zbog različite starosti zgrada koje danas koristi univerzitet, zbog različite opremljenosti i dr. sveukupni program treba etapirati – treba odrediti šta se u kampusu gradi prvo, šta drugo, šta treće, odnosno treba doneti odluku šta se napušta prvo, šta drugo, šta treće. Ta izgradnja radi preseljenja podrazumeva seobu u smislenim, funkcionalno razložnim celinama, podrazumeva održanje naučno-nastavne i sve druge funkcije Univerziteta.

Jednom začet na ovom mestu, Univerzitet bi u roku od 50–80 godina bio preseljen u celosti – stvorio bi se Beogradski univerzitetski kampus.

D/ Sredstva, finansiranje

Program razvoja Univerziteta u budućnosti i urbanističko rešenje kampusa odredili bi u grubo, materijalnu dimenziju problema. Bez obzira na konkretnu dimenziju, iznos potreban za izgradnju ovog kampusa je ogroman. Finansijski napor, iako ogroman, pametnim investiranjem, pametnim planiranjem, projektovanjem i gradjenjem i kroz vreme, može se savladati.

Izvori finansiranja nam danas izgledaju kao najveća zagonetka, kao tajna, ali tajne nema.

Najpre – imovina Univerziteta je ogromna. Nju čini aktivna imovina i veliki broj zgrada nekada poklonjenih i kasnije, posle ovog rata, nacionalizovanih. Povratkom nacionalizovane imovine i njenom kapitalizacijom (izdavanje na dugi rok, prodajom i drugačije) kao i prodajom drugih zgrada Univerziteta stvorila bi se ogromna sredstva za izgradnju. Tim sredstvima bi trebalo dodati pomoć Grada u izgradnji infrastrukture, Republike u smislu da živim finansijskim sredstvima, kreditiranjem, stvaranjem kanala za stvaranje fondova i zadužina i drugačije,

podrži ovu investiciju najvećeg nacionalnog značaja.

Kada je Srpska pravoslavna crkva krenula u izgradnju hrama Sv. Save, mnogi su vrteli glavom. Vrte i sada ali iz drugih razloga.

* * *

Pored navedenih ima i bezbroj drugih pitanja koje otvara ova ideja – da li je za kampus potrebno svih 850 ha ili deo toga, šta je namena ostalog prostora, kako u prostor kampusa doći i mnogo toga što zahteva ozbiljno studiranje problema. Ovde se samo iznosi jedna ideja za koju verujem da je vredna pažnje bar svih fakultetski obrazovanih građana.

Napomena Urednika:

U svom bogatom opusu, Arh. Branko Bojović, čovek mudar ali i bez dlaka na jeziku, napisao je niz polemičkih tekstova, koje su "nadležni" često odbijali da publikuju uz objašnjenje da "mogu da uznemire javnost". Imajući u vidu da problemi o kojima Arh. Bojović govori ni do dana današnjeg nisu rešeni, ovi tekstovi i danas ostaju aktuelni i mi ćemo ih sa zadovoljstvom sukcesivno objavljivati. Uzgred budi rečeno, i nama se čini da je ova ideja o Beogradskom kampusu veoma interesantna iako smo svesni da će naići na žestoke otpore, kako onih kratkovidih za koje je dugoročno planiranje "terra incognita", tako i onih konformista kojima se ne ide iz centra i koji će se pozivati na tradiciju i nerealne aspiracije, zaboravljajući da je i Novi Beograd iznikao iz baruštine znatno nepovoljnije za gradjenje no što je Titov gaj. Ono pak što zaista treba učiniti to je ozbiljna uporedna analiza društvene opravdanosti dve osnovne funkcije: planirane spomen-šume (kakav i čiji spomen, zaboga?) i univerzitetskog kampusa. Verujemo da ćemo uskoro dobiti odgovor i na ovo pitanje a od Arh. Bojovića očekujemo nove, ne manje zanimljive priloge. (M.Č.)

STANDARDI MINIMALNOG KVALITETA U STAMBENOJ IZGRADNJI

Dr. Mihailo Čanak, d.i.a.
Naučni savetnik



Koreni zla

Nezavidna ekonomska situacija, koja već godinama uniše našu zemlju, dovela je do značajnog pada obima stambene izgradnje. Odlazak u inostranstvo velikog broja mladih ljudi, za momenat je stambenu krizu prividno ublažio, ali je očigledno da se loše piše naciji koja na TAJ način rešava svoje stambeno pitanje. Gašenje društvene stambene izgradnje, kao rezultat politike da svaki građanin ove zemlje treba sam svojim sredstvima da rešava pitanje svog stana, dovelo je do recesije građevinske industrije uz ugrožavanje opstanka i radnih mesta velikog broja ljudi.

U više navrata naglašavali smo da potpuno gašenje društvene stambene izgradnje smatramo višestruko štetnim i da rešenje vidimo ne u njenom ukidanju već u njenoj reorganizaciji. Stanovi u društvenoj izgradnji treba da predstavljaju privremeno rešenje koje bi stimulisalo korisnike da se pod relativno prihvatljivim uslovima življenja u odredjenom periodu angažuju na traženju optimalnog i definitivnog rešenja stambenog pitanja. To bi značilo da društveni stanovi treba da budu komforni, ali ne u tolikoj meri da bi ih korisnik posmatrao kao definitivno rešenje. Standardima ovog mini-

malnog kvaliteta mogle bi da budu obuhvaćene zgrade:

- sa stanovima za raseljavanje i nužni smeštaj,
- zgrade sa stanovima za izbeglice,
- vikend kuće,
- zgrade za privremeni smeštaj,
- zgrade sa posebnim zahtevima,
- zgrade sa stanovima solidarnosti,
- zgrade u vlasništvu korporacija za smeštaj zaposlenih, itd.

S obzirom na nisku kupovnu moć stanovnika, neophodno je da se cene ovih stanova redukuju za oko 30–40%, pri čemu bi pad kvaliteta morao biti dvostruko manji. U slučaju raseljavanja, stanari bi uz zadovoljavanje svih higijenskih zahteva mogli da dobiju površinu bližu onoj koju prepuštaju investitoru, dok bi se izbegličko pitanje rešavalo brže i efikasnije uz znatno redukovane troškove. Čak i u slučajevima kada ljudi u rešavanju svojih stambenih problema angažuju sopstvena sredstva, siromašnije kategorije stanovništva će rado prihvatiti jeftinije stanove nižeg standarda.

Granične, kako maksimalne tako i minimalne vrednosti predstavljaju promenljive veličine, koje se tokom vremena menjaju u skladu sa standardom i materijalnim mogućnostima društva i građana. U kriznim vremenima ove vrednosti se snižavaju, a u vreme relativnog izobilja rastu. Sada se nalazimo verovatno u najnižoj tački u posleratnom periodu, tako da smo primorani da redukujemo i naše stavove o nivou kvaliteta stambene izgradnje i to bar za izvesni vremenski period. Ukoliko se situacija poboljša, svakako će se i kriterijumi kvaliteta korigovati na više.

Kategorije minimalnih vrednosti

Potrebno je definisati nekoliko nivoa minimalnog kvaliteta prilagodjenih raznim potrebama i mogućnostima, i to:

- **Optimalni minimum**, kada se stambene funkcije obavljaju bez teškoća, uz izvesne prostorne i druge rezerve.

- Funkcionalni minimum, kada se stambene funkcije obavljaju bez teškoća i redukcija, ali i bez prostornih i drugih rezervi.
- Redukcioni minimum, kada se sve ili skoro sve stambene funkcije obavljaju, ali uz određena ograničenja koja redukuju njihove sadržaje, ne ugrožavajući ih u celini. Predviđeno vreme boravka jedne porodice u takvim stanovima je 3–5 godina.
- Apsolutni (egzistencijalni) minimum, kada je moguće obavljanje samo elementarnih fizioloških funkcija, pa i to uz određena ograničenja. Boravak jedne porodice u ovim stanovima je prihvatljiv samo u kratkom vremenskom periodu (1–2 godine).

U cilju utvrđivanja novih kriterijuma minimalnog kvaliteta potrebno je analizirati prostorne i materijalne parametre i revidovati donje granice kvaliteta za:

- linearne dimenzije (širine, dužine i visine) i površine prostorija,
- ukupne površine stanova,
- odnose površina u stanu,
- nivo unutrašnje i spoljne obrade površina (zidova, podova, tavanica, itd.),
- opremu stana i zgrade,
- zajedničke sadržaje (u kolektivnim zgradama) itd.

Pilot istraživanja (čije rezultate delimično prikazujemo u ovom tekstu) pokazuju da su kod pojedinih prostorija u stanu (komunikacija, prostora za dnevni boravak i spavaćih soba) moguće znatnije redukcije. Kod prostora za obedovanje, kuhinja i sanitarnih prostorija, postojeći normativi striktno vode računa o racionalnom korišćenju prostora, tako da su eventualne redukcije manjeg obima. Kod komunikacija, uštede se mogu postići prvenstveno preko celokupnog projektantskog procesa, dok linearne dimenzije ne trpe drastičnije promene, sem kod najniže kategorije – apsolutnog minimuma, a i tu samo delimično. Od uticaja je i fenomen navike, jer se većina ljudi tokom vremena navikava na manje dimenzije prostora i više ne zapaža njihove nedostatke.

Pilot istraživanja pokazuju, takodje da se, u odnosu na optimalne minimume, ukupne površine stanova mogu u proseku umanjiti:

- kod funkcionalnih minimuma za 5–10%,
- kod redukcionih minimuma za 10–20%,
- kod apsolutnih minimuma za 20–40%.

Svakako, redukcija prostornih dimenzija je retko proporcionalna kod svih prostorija u stanu, jer to ukupna dispozicija stana najčešće ne dozvoljava. Dimenzije nekih prostorija idu do minimuma, dok se druge redukuju u manjoj meri. U svakom slučaju, važni su konačni rezultati u globalu.

Smanjenje cene gradjenja se može postići i sniženjem nivoa kvaliteta, pa i potpunim izostavljanjem pojedinih elemenata opreme i obrade stanova i zgrada. Tako se samim stanarima mogu prepustiti:

- sve obrade unutrašnjih površina u stanovima,
- sanitarna i kuhinjska oprema,
- ugradnja plakara, itd.

Racionalizacija gradjenja predpostavlja i striktno vođenje računa o:

- odnosu površina stambenih i pomoćnih prostorija u stanu,
- odnosu bruto/neto površina na etaži i u celoj zgradi,
- razudjenosti osnove tipskih spratova,
- stepenu iskorišćenja građevinskog zemljišta,
- raščlanjenosti primarne plastike (volumena zgrade),
- zajedničkim sadržajima i njihovom svodjenju na neophodni minimum,
- ritmovima zamene pojedinih elemenata zgrade i njihovoj uskladenosti sa ukupnim vekom trajanja zgrade,
- spratnoj i čistim visinama prostorija,
- najekonomičnijoj spratnosti objekata,
- obimu izgradnje i veličini proizvodnih serija kod industrijalizovane izgradnje,
- minimalnom neophodnom broju i kapacitetu elemenata nameštaja i opreme u stanu,
- racionalnom korišćenju električne energije i ostalih resursa,
- termičkoj i akustičkoj izolaciji, itd.

Šta želimo da postignemo?

Mislimo da bi bilo korisno dopuniti pojedine odredbe u "Uslovima i tehničkim normativima za projektovanje stambenih zgrada i stanova" u smislu definisanja više nivoa minimalnog kvaliteta koji bi se tolerisali u specifičnim okolnostima. Ukoliko je na pr., cilj da se izbeglice u Srbiji zadrže što kraće vreme o državnom trošku, onda će najverovatnije biti primenjeni kriterijumi apsolutnog minimuma (vidi primere u aneksu) uz pretpostavku najdužeg boravka od 1-2 godine.

Kod stanova za raseljavanje, čest je slučaj da stanari koji se iseljavaju dobijaju daleko veću površinu od one koju napuštaju i tada je logično da se prilikom projektovanja primene kriterijumi funkcionalnog ili redukcionog minimuma, a u drastičnim slučajevima raseljavanja ruševnih stanova i egzistencijalnog minimuma itd. Stanovi sa sniženim kriterijumima minimalnog kvaliteta se projektuju ili za jasno specificirane, unapred poznate kategorije stanovnika, ili po izričitom zahtevu investitora koji buduće stanare želi da stimuliše na privremeni smestaj i trajno rešavanje stambenog pitanja angažovanjem sopstvenih sredstava.

U dopunu propisa treba uključiti i zahtev da se po dve stambene jedinice redukovanih dimenzija mogu u slučaju potrebe i poboljšanja ekonomske situacije povezati u jedan veći stan namenjen stalnom boravku (razume se, uz odgovarajuće dopunske građevinske intervencije).

Nije isključena ni mogućnost da se u nekim gradovima Srbije funkcionalni minimumi (pa čak i redukcion) na pr. prihvate umesto optimalnih za redovnu stambenu izgradnju.

Što se tiče individualnih stambenih zgrada budući vlasnici treba da imaju slobodu odlučivanja o izboru nivoa minimalnog kvaliteta u zavisnosti od želja i mogućnosti bez obzira na to da li koriste i društvena sredstva (kredite) ili ne. Ograničenja mogu

da važe samo za odredbe kojima se regulišu maksimalne veličine.

Sve granične odredbe u propisima, bilo da se radi o minimalnim ili maksimalnim veličinama su privremenog karaktera i direktno zavise od ekonomske situacije u zemlji i kupovne moci stanovnika koja za sada ima silazni trend. Zato je neophodno prilagoditi se prilikama i pokušati da se koliko je moguće, zaštite donje granice kvaliteta i povuče crta ispod koje se ni u kom slučaju ne sme ici (sem u nekim potpuno nenormalnim situacijama). Stoga je potrebno naglasti i šta se sve ne dozvoljava kao na pr.:

- da više domaćinstava ne smeju da dele kuhinju ili sanitarne prostorije,
- da se u stambeni prostor ne može smestiti predviđeni minimum nameštaja i opreme,
- da nije obezbedjeno prirodno osvetljavanje i provetranje,
- da nije obezbedjena mogućnost grejanja stambenih prostorija,
- da nisu predviđene odgovarajuće električne instalacije kao ni instalacije vodovoda i kanalizacije itd.,
- da nije obezbedjena odgovajuća stabilnost zgrade,
- da nije obezbedjena minimalna zaštita od atmosferskih uticaja itd.

Deo ovih zabrana se ne odnosi na sabirne centre namenjene veoma kratkom zadržavanju ljudi i njihovom preusmeravanju na druga mesta trajnijeg boravka, dok druge zabrane važe kod svih pa i potpuno improvizovanih ljudskih staništa.

Ovu inicijativu ilustrujemo sa nekoliko grafičkih priloga vezanih za minimume u dimenzionisanju prostorija u stanu, praćene sa dva primera kompletnih stambenih jedinica, koji treba da demonstriraju uslove života u tako redukovanim prostorima. Sigurni smo da će reakcija profesionalaca biti negativna i žestoka, ali podsećamo na činjenicu da je stambena izgradnja u našoj zemlji višestruko redukovana i da je bolje imati kokošku u rerni nego fazana u šumi...

KATEGORIJA: FUNKCIONALNI MINIMUM

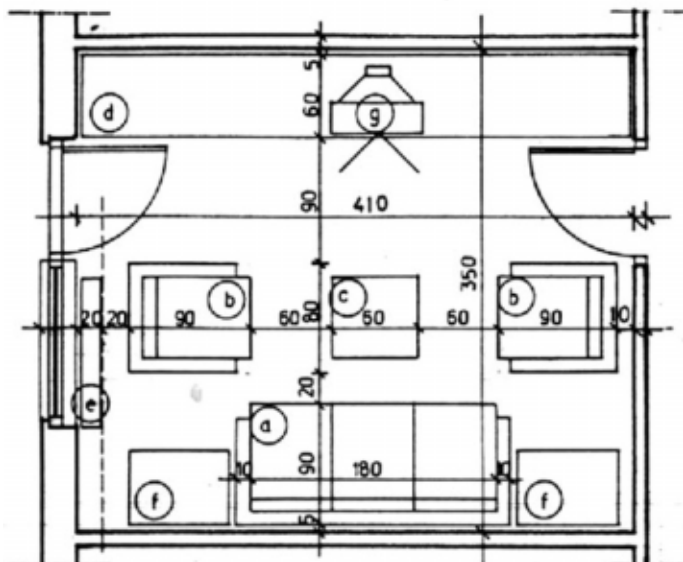
PROSTOR ZA DNEVNI
BORAVAKP = 14.35 m²

- a. TROSED 90/200
- b. FOTELJE 80/90
- c. STOČIC 60/60
- d. REGAL 60/400
- e. GREJNO TELO
- f. KOMODE 60/80
- g. TV

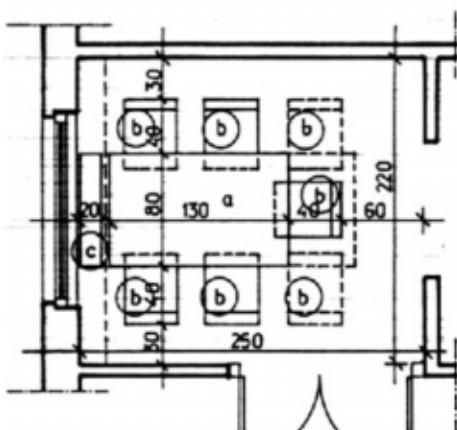
PROSTOR ZA
OBEDOVANJEP = 5.50 m²

- a. STO 80/130
- b. STOLICE 40/50
- c. GREJNO TELO

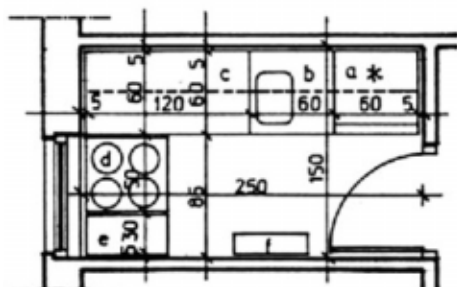

RADNA KUHINJA

P = 3.75 m²

- a. FRIŽIDER 60/60
- b. SUDOPER 60/60
- c. RADNA POVRŠINA 60/120
- d. ŠTEDNJAK 60/60
- e. POVRŠINA ZA ODLAGANJE 30/60
- f. GREJNO TELO

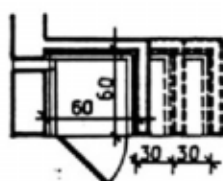

PLAKARSKA OSTAVA

P = 0.36 m²

KATEGORIJA: FUNKCIONALNI MINIMUM

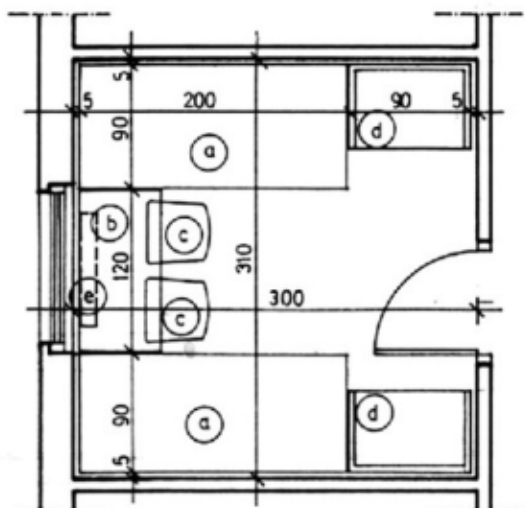
**SPAVAĆA SOBA ZA
2 OSOBE P= 9.30m²**

- a · KREKET 90/200
- b · RADNA POVRŠINA 60/120
- c · STOLICE 40/50
- d · PLAKAR 60/90
- e · GREJNO TELO

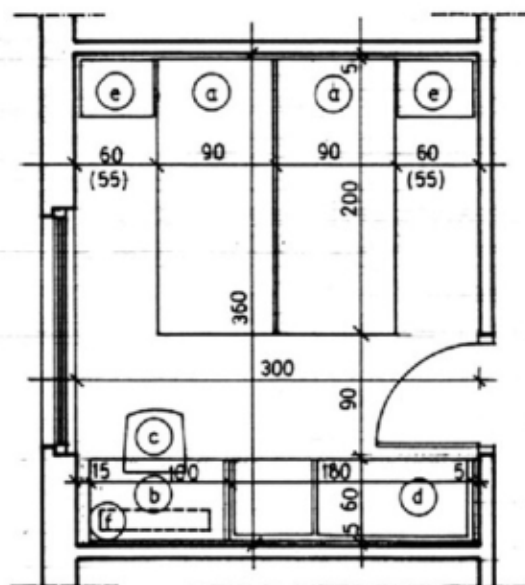
**RODITELJSKA
SPAVAĆA SOBA
P= 10.80m² (10.44m²)**

- a · KREKET 90/200
- b · RADNA POVRŠINA 60/100
- c · STOLICA 40/50
- d · PLAKAR 60/180
- e · NOĆNI STOČIĆ 40/50
- f · GREJNO TELO

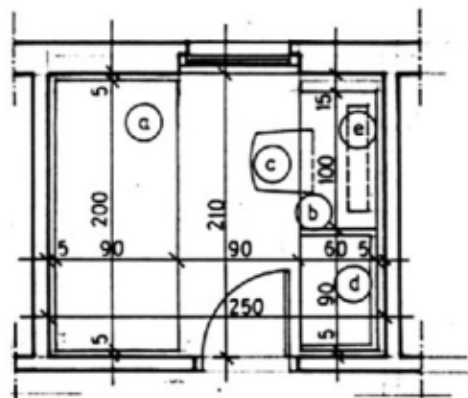
**SPAVAĆA SOBA ZA
1 OSOBU
P = 5.25 m²**

- a · KREKET 90/200
- b · RADNA POVRŠINA 60/100
- c · STOLICA 40/50
- d · PLAKAR 60/90
- e · GREJNO TELO

KATEGORIJA: FUNKCIONALNI MINIMUM

SLOBODNO STOJEĆA ZGRADA P+1/4 SA 4 STANA NA ETAŽI

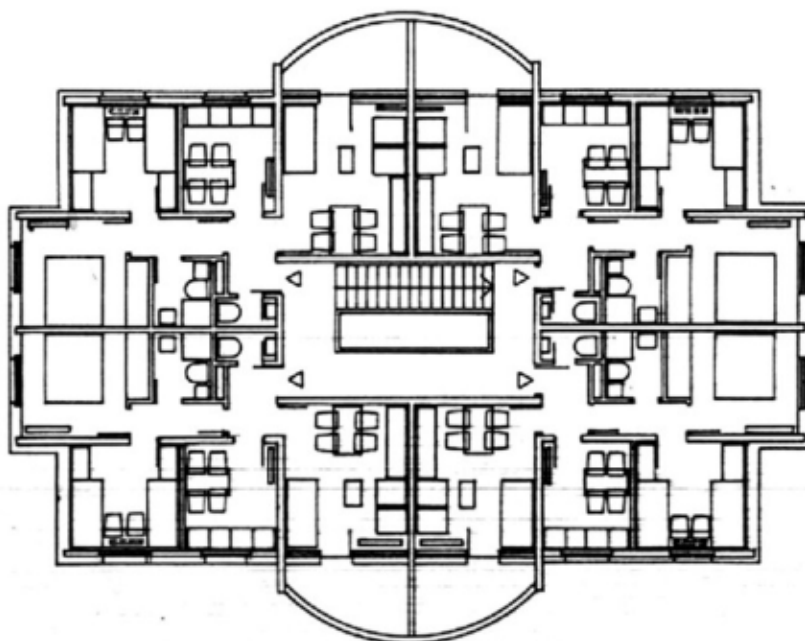
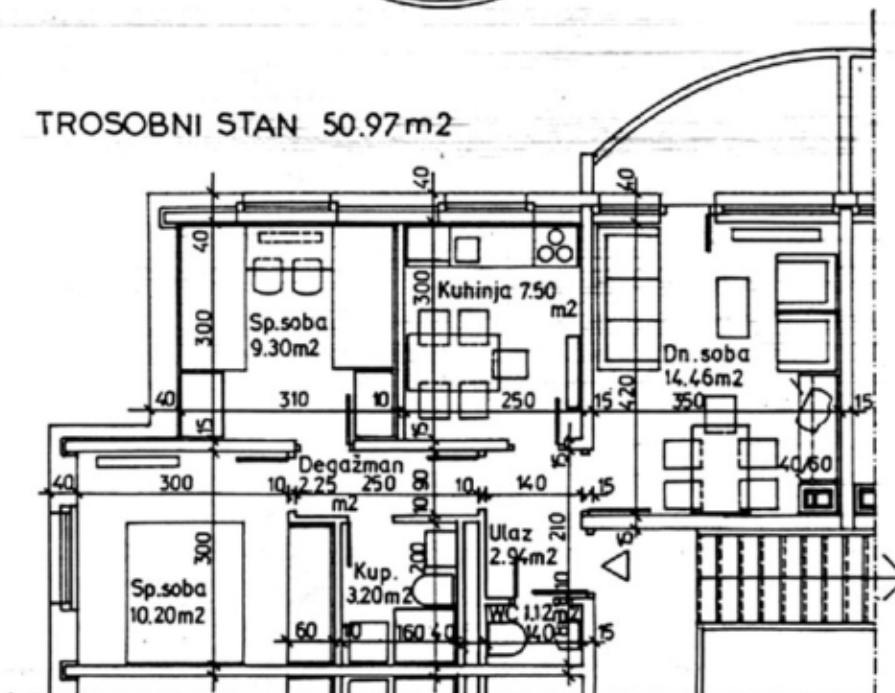
TROSOBNI STAN 50.97 m²

PROCENAT SPOREDNIH PROSTORIJA = 18.66%
 PROCENAT KOMUNIKACIJA = 10.18%

KATEGORIJA : FUNKCIONALNI MINIMUM

SLOBODNO STOJEĆA ZGRADA P+1/4 SA 4 STANA NA ETAŽI

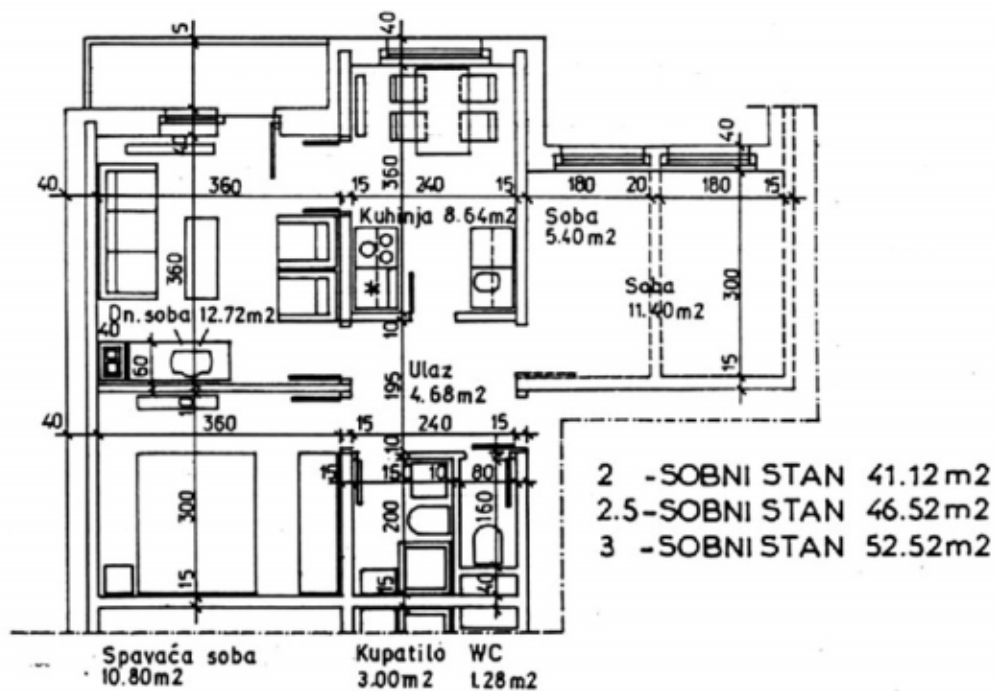
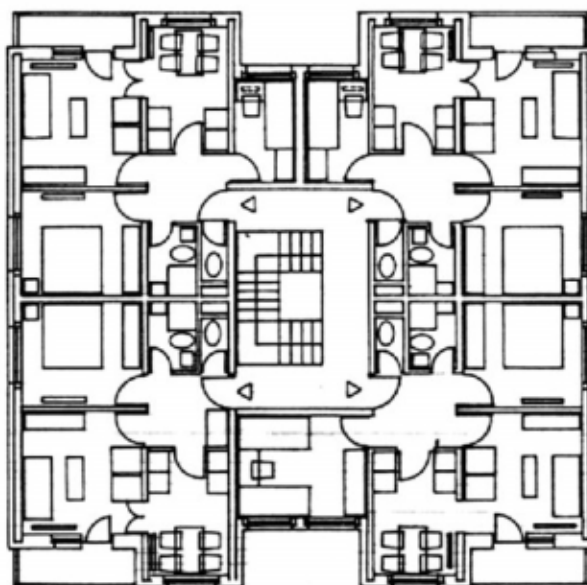

KO SU MARATONCI IZ GENERACIJE 1951/52 ?

Blagodareći našem ispisniku, kolegi i drugaru Prof. Srdjanu Žikiću, dobili smo ovaj značajni spisak studenata AF-a upisanih jeseni 1951 godine, pre više od pola veka. Evo, dakle, njihovih imena, a mi molimo za sve informacije o njima, bilo da nam ih pošalju oni sami ili neko drugi kome je znana njihova sudbina...

- 01 – Aćimović B. Tomislav
- 02 – Bogojevac S. Milan
- 03 – Bulić M. Vera
- 04 – Vorkapić B. Milorad
- 05 – Vukobratović D. Milan
- 06 – Vukotić P. Vukota (+)
- 07 – Vukotić Dj. Milorad(+)
- 08 – Vulešević B. Slavko
- 09 – Vulović M. Dragiša
- 10 – Glišić S. Kosara
- 11 – Gordić Ž. Dragoš
- 12 – Delić R. Dragan
- 13 – Dinić D. Nikola (+)
- 14 – Dolgij Dj. Aleksandar
- 15 – Ekl M. Andreja
- 16 – Žikić T. Srdjan
- 17 – Zlatić B. Zorko
- 18 – Ilić N. Slobodan (+)
- 19 – Ilkić D. Jovan
- 20 – Iričanin M. Tomislav
- 21 – Ivović D. Živojin
- 22 – Jeličić M. Ljubica
- 23 – Jermolenko V. Aleksandar
- 24 – Jovanović M. Dragoljub
- 25 – Jovičić B. Ljubinko
- 26 – Kovačević B. Miodrag
- 27 – Kujundžić M. Velibor
- 28 – Lenarčić A. Leonid
- 29 – Lončarević P. Branislav
- 30 – Maksić D. Danica
- 31 – Mamuzić M. Stojan
- 32 – Marinković N. Draga
- 33 – Maćešić J. Nikola
- 34 – Mitić M. Milosav (+)
- 35 – Nikolić M. Slobodan
- 36 – Odavić R. Slavko
- 37 – Olujčić S. Branislav (+)
- 38 – Ošmjanska S. Olga

- 39 – Pavlović M. Dušica
- 40 – Pavlović Č. Milena
- 41 – Pavlović D. Milica (+)
- 42 – Pavlović B. Pavle
- 43 – Pejović R. Zorka
- 44 – Petrović S. Desanka
- 45 – Petrović K. Ivan (+)
- 46 – Popović A. Slobodan
- 47 – Popovski A. Živorad
- 48 – Radišić A. Miodrag
- 49 – Radojlović M. Ljubomir
- 50 – Radošević A. Miodrag (+)
- 51 – Radulović R. Rastko
- 52 – Simić D. Slobodan
- 53 – Simović T. Ivan
- 54 – Simović D. Miroslav
- 55 – Stajević V. Svetislav
- 56 – Stanković B. Branislava
- 57 – Stevanović B. Sreten (+)
- 58 – Stepanov B. Grozdana
- 59 – Stepanov Dj. Miroslava
- 60 – Stefanović P. Dragoslav
- 61 – Tatić R. Darko
- 62 – Čanak S. Mihailo
- 63 – Čandrić S. Stanko
- 64 – Černe M. Karlo
- 65 – Čolović A. Sreten (+)
- 66 – Šormaz M. Vladislav
- 67 – Šper A. Antun

Naš cilj je da tokom vremena uz ova imena oformimo male biografije sa fotografijama ovih ljudi i njihovih ostvarenja, kao i da listu proširimo onima koji su se kasnije priključili. Ova, nazovimo je uslovno, kartoteka, mogla bi da preraste u jednu skromnu monografiju koja bi bila od koristi ne samo za porodične hronike, već i za istoričare arhitekture koji će medju ovim materijalima možda iskopati po nešto što može da bude i od šireg interesa.



IZIŠLO JE DRUGO IZDANJE LEKSIKONA SRPSKIH ARHITEKATA

У другом издању Лексикона, на 220 страница, поред садржаја из првог издања, наћи ћете и уводни есеј:

КРАТКА ИСТОРИЈА СРПСКЕ АРХИТЕКТУРЕ НОВИЈЕГ ДОБА

као и ауторизоване лексикографске текстове о архитектима:



Љупки Андонов, Благоју Анђелковићу, Петру Арсићу, Браниславу Аџићу, Верољубу Атанашијевићу, Дејану Бабовићу и Антонијети Алдерете Бабовић, Мирјани Балубџић Петровић, Љубивоју Барјактаровићу, Душану Беширу, Владимиру Блажину, Боривоју Богдановићу, Бориславу Босанчићу, Саши Буђевићу, Зорану Булајићу, Зорану Бојовићу, Еви Ваништа Лазаревић, Весни Вилић, Милошу Војновићу, Весни Вујица, Петру Вуловићу, Мирјани Дедић Никитовић, Драгутину Де Негри, Милораду Димитријевићу, Новици Димитријевићу, Славку Димитријевићу, Слободану Драговићу, Александру Ђокићу, Вери Ђукић, Јелени Ерцеговац и Светиславу Тодоровићу, Јелисавети Ерцеговац, Јанку Живанчевићу, Ивану Зулевићу, Анамарији Ковенџ Вујић, Светлани Иванчевић, Владиславу Ивковићу, Зорану Јаковљевићу, Даници Јанић, Предрагу Т.Јанићу, Предрагу М.Јанићу, Јованки Тасовац Јанић, Југославу Јањићу, Горанки Тривановић, Небојши Јеремичу и Радовану Штеричу, Марију Јобсту, Зорану С.Јовановићу, Миодрагу Јовановићу, Миодрагу Јовичићу, Браниславу Караџићу, Ратку Комареку, Милошу Константиновићу, Душану Крстићу, Слободану Кузмановићу, Божидару Лазаревићу, Миодрагу Лозићу, Невени Лозић, Милану Лојанић, Милану Лукићу, Стојану Максимовићу, Игору Марићу, Дејану Маринковићу, Томиславу Марковићу, Андрији Маркушу, Тањи Микелјевић, Душану Д. Миленковићу, Вери Михалјевић и Јованки Цигановић, Гордани Милдраговић, Милораду Милдраговићу, Слободану Митровићу, Стевану Митићу, Димитрију Младеновићу, Ивици Млађеновићу, Мустафи Мусићу, Дејану Настичу, Оливери Обрадовић, Милошу Павловићу, Момчилу Павловићу, Милану Палишашком, Радовану Пејовићу, Василију Петровићу, Славиши Петровићу, Бранку Пешићу, Мили Гуцар, Душану Радовановићу, Александру Радовићу, Александру Рашевском, Љиљани Рашевски, Благоју Реба, Србољубу Рогану, Ирени Рогановић, Александру Спајићу, Гордани Стакић, Милану Стамболићу, Александру Стјепановићу, Анки Стојаковић, Владети Стојаковићу, Елфриди Стојановић, Зорани Стојановић Шербановић, Душану Тешићу, Недељку Томановићу, Љубиши Фолићу, Имре-у Харкаи, Предрагу Цагићу, Живадину Цветковићу, Милки Чанак Медич, Михаилу Чанку.